

HANDBÓK UM MERKINGAR

Á FERÐAMANNASTÖÐUM OG FRÍÐLÖNDUM

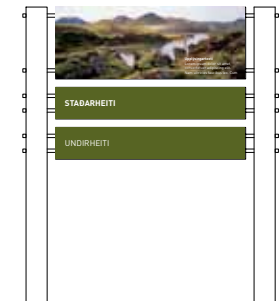

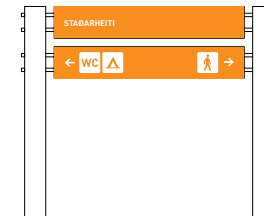
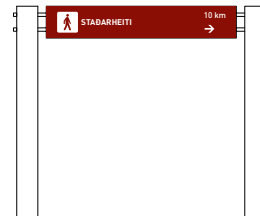
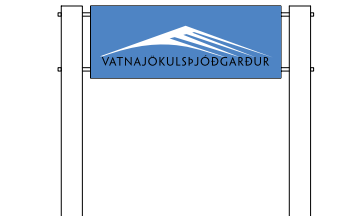
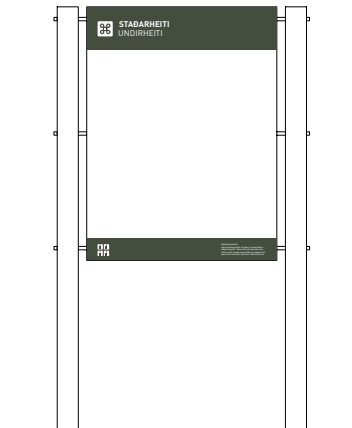

VATNAJOKULSPJÓÐGARÐUR



SKAFTAFELLSSTOFA
VISITOR CENTRE →

EFNISYFIRLIT

1	Inngangur
6	KAFLI 1 Skiltakerfið
14	KAFLI 2 Letur og litir
18	KAFLI 3 Skiltastærðir og grafísk uppsetning
44	KAFLI 4 Táknmyndir
54	KAFLI 5 Merking gönguleiða
60	KAFLI 6 Undirstöður og uppsetning
74	KAFLI 7 Undirbúningur og gerð efnis
80	KAFLI 8 Framleiðsla

INNGANGUR

Handbók þessi er unnin sem samstarfsverkefni Vatnajökulsþjóðgarðs, Umhverfisstofnunar, Þingvallabþjóðgarðs og Ferðamálastofu og er ætluð til fræðslu og leiðbeiningar fyrir þá sem standa að merkingum á ferðamannastöðum og náttúruverndarsvæðum.

Meginmarkmiðin með gerð handbókarinnar hafa verið:

Að samræma merkingar á ferðamannastöðum og náttúruverndarsvæðum.

Að leiðbeina um notkun táknmynda og texta, ásamt framleiðslu og uppsetningu skilta.

Að einfalda aðgengi að gögnum og táknmyndum við skiltagerð.

Að stuðla að notkun íslenskrar hönnunar og framleiðslu við merkingar á ferðamannastöðum.

Að móta skiltakerfi sem hentar íslenskum aðstæðum og krefst lágmarks viðhalds.

Að móta skiltakerfi sem auðvelt er að breyta og bæta við.

Að móta skiltakerfi sem stuðlar að heildarsvip á ferðamannastöðum en býður um leið upp á sérkenni í takt við hvern stað.

Það er von höfunda handbókarinnar að hún muni nýtast sem flestum við mótun merkinga á ferðamannastöðum, hvort sem um er að ræða opinbera aiðila, ferðaþjónustubændur eða aðra er tengjast ferðaþjónustu.

Handbókin er hönnunarstaðall fyrir merkingar á ferðamannastöðum og náttúruverndarsvæðum.

Á heimasíðum Ferðamálastofu, Umhverfisstofnunar, Vatnajökulsþjóðgarðs og Þingvallabþjóðgarðs má finna vefsvæði þar sem nálgast má handbókina og framleiðsluteikningar til niðurhals.



VATNAJÖKULSPJÓÐGARÐUR

SKAFTAFELLSSTOFA →

 VISITOR CENTRE

1. KAFLI

SKILTAKERFIÐ

Meginuppbygging

Kerfið byggir á fáum grunneiningum sem raða má saman á fjölmarga mismunandi vegu. Meginhlutar skiltanna eru beygðar álplötur með álímdri filmu, hliðarstöðir úr áli eða límtrésstöðir eftir hentugleika, og forsteyptar undirstöðueiningar sem raða má saman til að mæta mismunandi burðarþoli misstórra skilta.

Efnisval og viðhald

Hönnun skiltakerfisins miðar að því að halda viðhaldi á skiltum í lágmarki, og eru álplötur, álstöðir og límtrésstöðir úr íslensku lerki valdar með það í huga. Viðhaldsfríir eiginleikar álsins eru vel þekktir og hentar það einkum vel á svæðum þar sem veðurálag er mikið. Þá er íslenska lerkid með náttúrulegri viddarvörn og er þannig hægt að sleppa við að viddarverja stöðirnar með tilheyrandi kostnaði.

Skiltafletir

Algengt hefur verið að útbúa skilti þannig að meginskiltaflöturinn samanstendur af krossviðarplötu, sem álplata með merkingum er skrúfuð á. Ókostir þeirrar útfærslu eru annars vegar að mikil þyngd krossviðarins gerir undirstöður skiltis óþarflega stórar. Hins vegar að krossviðurinn vill verpast sem gerir aukna stífingu burðarkerfis og stoða nauðsynlega.

Í skiltakerfi því sem hér er kynnt er notast eingöngu við álplötuna og hún beygð í kasettu. Þannig fæst léttara skilti, hæfileg stífing, minni efnisnotkun og lengri ending. Þegar kemur að merkingu og prentun er notast við sömu aðferð og þekktist t.d. hjá Vegagerðinni, þ.e. platan er sprautuð í grunnlit og textaupplýsingar og myndir límdar á með filmu. Nánari upplýsingar um skilgreiningar á heppilegri filmu og lakki er að finna í kafla 8.

MEGINUPPBYGGING

Beygð sprautulökkuð
álplata – krækt upp á
snittteina.
3 stærðir sem raða má
saman á mismunandi
vegu.

Möguleiki að hafa plötu á
báðum hliðum og miðla
þannig upplýsingum á
bæði fram- og bakhlið.

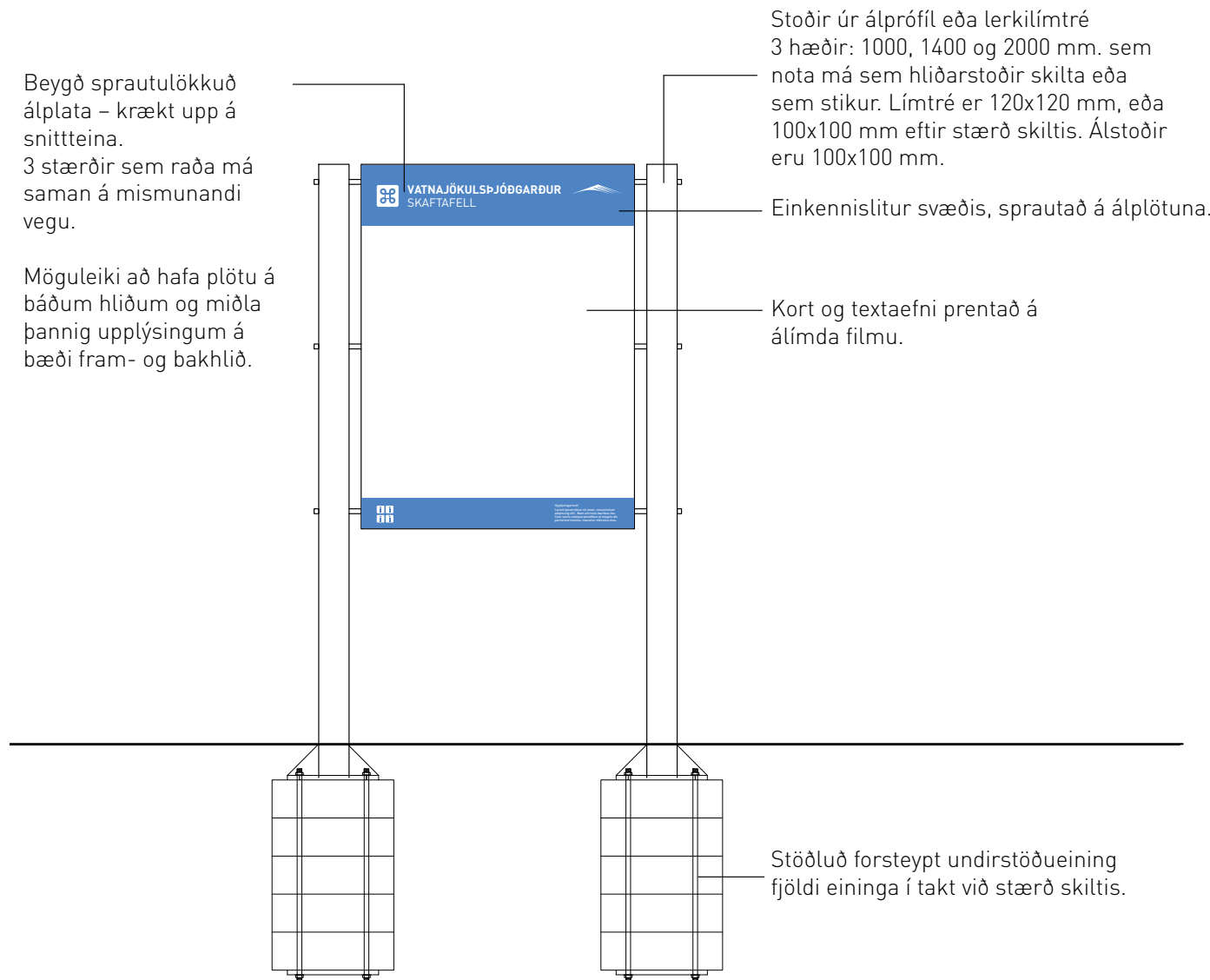

UPPRÖÐUN

Kerfið er hannað þannig að nota má bæði bak og framhlið til upplýsingagjafar ef þess er óskað. Hægt er að raða samantil í mismunandi form. Þannig er hægt að móta afstöðu skilta og umfang í takt við mismunandi aðstæður.

Krossuppröðun getur t.d. hentað vel á svæði þar sem komið er að úr mörgum áttum. Zik-zak uppröðun getur nýst vel til að brjóta upp stóra samhangandi skiltaröð en jafnframt stuðlað að skjóli fyrir

lesandann. Þá eru zik-zak og krossformin einnig góð til að bæta burð og stífa skilti af á svæðum þar sem mjög vindasamt er.

Lögð hefur verið áhersla á að auðvelt væri að skipta út eða bæta við skiltaflötum án þess að taka þurfi skiltið í heild niður. Þannig er sjálfur skiltaflöturinn kræktur á teina sem festir eru við stoðir skiltisins og auðvelt að fjarlægja hann eða færa til eftir föngum, án þess að hreyfa við stoðum.

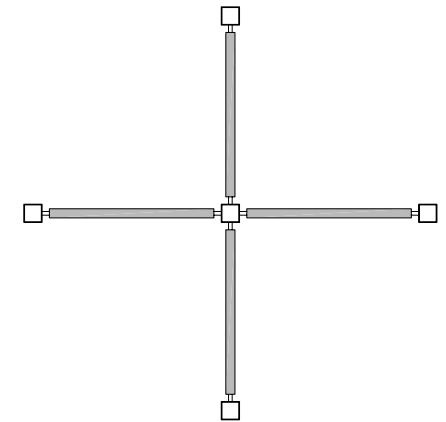
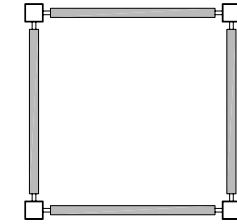
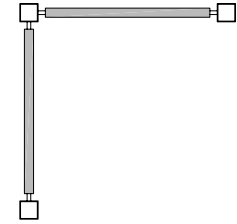
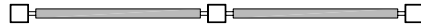
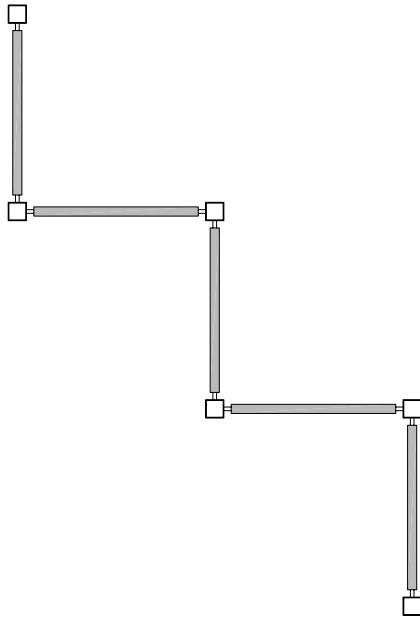

Dæmi um uppröðun upplýsinga- og fræðsluskilta

Zik-zak uppröðun

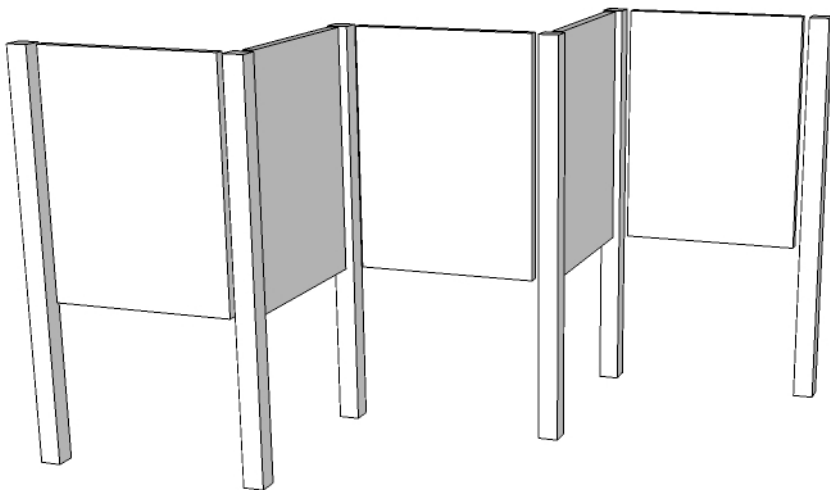

Krossuppröðun

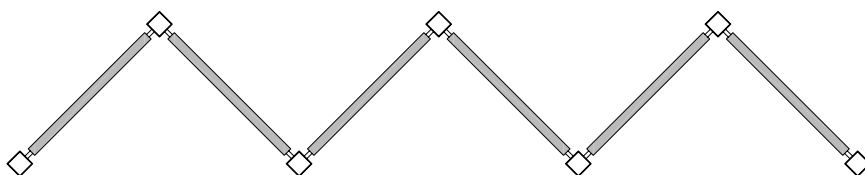
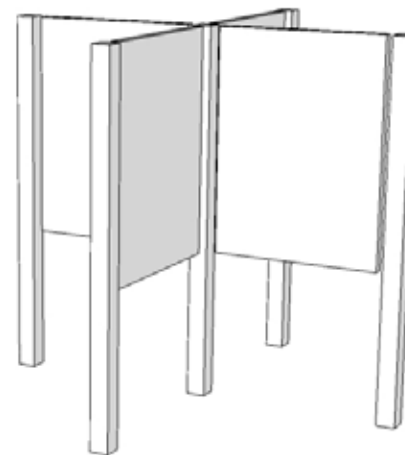

Yfirlitskort og
upplýsingar
um þjónustu

Náttúra
jarðfræði og
gróðurfar

Fræðsla
börn og unglíngar

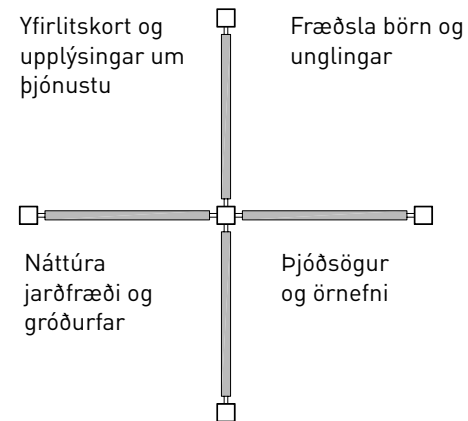

Yfirlitskort og
upplýsingar um
þjónustu

Fræðsla börn og
unglíngar

Náttúra
jarðfræði og
gróðurfar

Þjóðsögur
og örnefni

MEGIN EFNISFLOKKAR SKILTA

A. Upplýsingaskilti

Upplýsingaskilti eru notuð til að veita ferðamanninum almennar upplýsingar um ákveðinn stað eða svæði. Upplýsingaskilti eru gjarnan staðsett við aðkomu að svæði eða áfangastað. Umfang upplýsingaskilta getur verið mjög misjafnt, allt frá því að sýna yfirgripsmiklar upplýsingar um þjónustu og umfang heils þjóðgarðs, yfir í að veita upplýsingar um tiltekinn stað innan svæðis. Upplýsingaskiltið býður gestinn velkominn á svæðið og veitir upplýsingar um þau tækifæri sem tiltekið svæði hefur upp á að bjóða.

Takmarkið með vel unnu upplýsingaskilti er í megindráttum:

- Að bjóða gesti velkomna og vekja athygli á að leyfilegt er að ferðast um svæðið.
- Að vekja athygli á möguleikum þeim sem svæðið býður upp á.
- Að gefa gestum yfirsýn þannig að þeir séu öruggari á ferð sinni um svæðið.
- Að hvetja gesti til tillitsemi og góðrar umgengni með skýrum leiðbeiningum.
- Að upplýsa um umsjónaraðila svæðis.

B. Fræðsluskilti

Fræðsluskilti eru yfirleitt staðsett nálægt eða við þann stað eða fyrirbæri sem það fjallar um. Fræðsluskilti eru notuð til að auka þekkingu ferðamannsins á sérkennum, náttúru og sögu svæðis eða staðar. Vel heppnað fræðsluskilti vekur jafnframt löngun ferðamannsins til að fræðast enn frekar. Má fræðsluskiltið gjarnan vísa í bækling eða vefsíðu til frekari upplýsinga. Þar sem því verður viðkomið skal umhverfis- og sjálfbærnisstefna staðarins vera sýnileg.

Takmarkið með vel unnu fræðsluskilti er í megindráttum:

- Að fræða ferðamanninn um sérkenni svæðis eða einstök fyrirbæri.
- Að vekja forvitni ferðamannsins og löngun til frekari viðvalar.
- Að svara spurningum sem vakna við ferð um svæðið.
- Að stuðla að aukinni virðingu fyrir svæðinu.

Gerð upplýsinga- og fræðsluskilta

Markhópurinn er mikilvægur. Þegar þú undirbýrð uppsetningu skiltis er mikilvægt að huga að markhópnum. Við skipulag skilta innan svæðis er mikilvægt að huga að eðli svæðisins og þess hvaða hópur getur ferðast um hann. Er t.d. um að ræða svæði sem er aðgengilegt öllum ferðamönnum, eða er um að ræða svæði sem eingöngu vanir göngu-menn komast á?

Hvernig er núverandi samsetning gestahópsins? Er núverandi upplýsingagjöf í takt við þann hóp? Er stefna svæðisins að breikka umræddan hóp? Og hvernig getur upplýsingagjöf stuðlað að þeirri þróun?

Það getur verið freistandi að leitast við að útbúa skilti fyrir alla gesti. Hins vegar getur í vissum tilvikum verið kostur að horfa á takmarkaðri hóp.

Skilti getur t.d. verið beint að **markhóp** sem einkennist af eftirfarandi:

- Þekkir ekki til svæðisins.
- Er óruggur um að rata og fer því ekki frá bílastæðum.
- Vill fræðast um afþreyingu á svæðinu.

Annar markhópur gæti verið barnafjölskylda sem leitar að:

- Öruggu svæði með góðri yfirsýn.
- Góðu aðgengi fyrir barnavagna og kerrur.
- Afþreyingu fyrir börn.

Þriðji markhópurinn gæti verið vant útivistarfolk sem leitar að:

- Fáförnum svæðum fjarri umferðarleiðum.
- Krefjandi göngleiðum.
- Jaðarsvæðum sem eru aðgengileg fáum.

Gott upplýsingaskilti er nokkurs konar leiðsögumaður ferðamannsins og leiðbeinir ferðamanninum á ferð sinni um svæðið. Skilaboðin geta þannig verið t.d.: „Á svæðinu eru margir áhugaverðir staðir sem komast má til með því að fylgja merktum göngustígum”.

Fræðsluskilti getur á sama hátt boðið ferðamanninum í spennandi ferðalag með skilaboðunum: „Náttúrufyrirbærin sem fjallað er um hér að ofan má sjá með eigin augum með því að fylgja gönguleið 2”.

C. Vegvísar

Vegvísar eru staðsettir við göngustíga og akstursvegi. Þeir gefa til kynna mögulegar göngu/akstursleiðir frá hverjum stað. Á þeim er að finna upplýsingar um hvaða þjónustu, afþreyingu og/eða minjar er að finna á áfangastað, hve löng leiðin er þangað og í hvaða átt skal gengið/ekið.

Á vegvísi kemur fram heiti gönguleiðar eða leiðar að áfangastað, númer leiðar ef við á, vegalengd hennar og stefna.

Vegvísar skulu vera staðsettir við upphaf og enda gönguleiða sem og á krossgötum þar sem leiðir mætast. Á vegvísi skal jafnframt koma fram erfiðleikastuðull gönguleiðarinnar. Gæta skal samræmis milli upplýsinga á korti og vegvísa. Gönguleiðir skulu almennt byrja og enda við bílastæði eða rútuþopp.

D. Leiðbeinandi skilti – boð og bönn

Leiðbeinandi skilti eru notuð til að gefa til kynna leyfileg eða óleyfileg umsvif innan svæðis. Skiltin geta þannig vísað til fjölbreyttra þátta s.s. umferðar bíla, manna og dýra, árstíðarbundinna opnunartíma og almennra krafna um umgengni og umsvif innan tiltekins svæðis.

Útskýring banns hjálpar

Rannsóknir sýna að almenningur er frekar jákvæður gagnvart banni og takmörkunum ef með fylgir skýring. Skrifðu t.d. „ Á svæðinu er viðkvæmt fuglavarþ hjá friðuðum fugla- tegundum á tímabilinu maí – júlí. „fremur en aðgangur bannaður maí – júlí”. Skrifðu jákvæðan texta ef mögulegt er, s.s. „hundurinn þinn er velkominn en hafðu hann í bandi af tilliti til annarra gesta” fremur en „lausaganga hunda bönnuð”.

Táknmyndir eru mikilvægur liður í að koma skilaboðum um bönn og takmarkanir til skila.

2. KAFLI

LETUR OG LITIR

Almennt

Í handbók þessari er skiltum skipt upp í 4 meginflokka. Öll skilti eiga þó vissa hluti sameiginlega hvað varðar framsetningu. Hvort sem þú notar grafískan hönnuð eða hannar skiltið sjálf/-ur eru nokkrar grafískar þumalputtareglur sem hafa ber í huga. Grafísk uppsetning skiltisins þarf að gefa lesandanum yfirsýn og vera aðgengileg. Fyrst og fremst þarf það að gera upplýsingarnar aðlaðandi og áhugaverðar fyrir markhópin sem er jafnvel ekki áhugasamur frá upphafi.

Rannsóknir sýna að 90% ferðamanna muna einungis 5-10% af því sem þeir lesa og staldra einungis 1 mínútu við skiltið. Forðastu því að hafa of mikinn texta og reyndu í staðinn að nota myndir til miðlunar. Hafðu gott bil á milli texta og myndefnis. Skapaðu jafnvægi, passaðu að skiltaflöturinn verði ekki of „þungur“ öðru megin.

EKKI NOTA EINGÖNGU STÓRA STAFI. SKRIFAÐU HELST EKKI TEXTANN MEÐ STÓRUM STÖFUM. ÞAÐ GERIR ERFIÐARA AÐ LESA HANN OG FYLLIR ÓÞARFLEGA MIKIÐ.

Línubilið skal vera aðeins meira en leturstærðin. Ef megintexti er t.d. í stærð 14 pkt. skal línubil vera 15 pkt (14/15). Því stærra letur því meira línubil, t.d. 24/28.

Leturstærð á skiltum þarf að vera í takt við líklega fjarlægð lesanda frá skiltafletinum. Athuganir erlendis á söfnum og dýragörðum hafa leitt í ljós eftirfarandi leiðbeiningar fyrir minnstu textastærð miðað við fjarlægð lesanda:

Stærð	Fjarlægð lesanda
12 pkt.	45 cm.
18 pkt.	70 cm.
24 pkt.	90 cm.
28 pkt.	115 cm.
36 pkt.	135 cm.
48 pkt.	180 cm.
60 pkt.	230 cm.
72 pkt.	275 cm.

Ekki nota punkt í fyrirsögn. Punktur gefur til kynna að lesandinn eigi að stoppa og það er ekki ætlunin eftir lestur fyrirsagnarinnar. Rétt dálkarbreidd skiptir máli svo lesturinn sé sem auðveldastur. Hentug dálkabreidd rúmar 10 – 12 orð í hverri línu. Góð breidd er 10 – 12 cm, en fer eftir bæði stærð skiltis og leturs.

Hafðu myndefni í breytilegum stærðum. En gættu þess að mikilvægustu myndirnar séu jafnframt þær stærstu. Hver stóð fyrir uppsetningu skiltisins? Gættu þess að fram komi hver stendur fyrir gerð skiltisins og hver sjái um svæðið. Gjarnan má gefa upp nafn, síma, heimilisfang eða vefsíðu eftir aðstæðum hverju sinni.

ABCDEF GHIJKLMNOÓPQRSTUÚVWXYÝZÞÆÖÐ
abcdefghijklmnopqrstuúvwxyýzþæöð

ABCDEFGHIJKLMNOÓPQRSTUÚVWXYÝZÞÆÖÐ
abcdefghijklmnopqrstuúvwxyýzþæöð
1234567890

ABCDEFGHIJKLMNOÓPQRSTUÚVWXYÝZÞÆÖÐ
abcdefghijklmnopqrstuúvwxyýzþæöð
1234567890

ABCDEFGHIJKLMNOÓPQRSTUÚVWXYÝZÞÆÖÐ
abcdefghijklmnopqrstuúvwxyýzþæöð
1234567890

ABCDEFGHIJKLMNOÓPQRSTUÚVWXYÝZÞÆÖÐ
abcdefghijklmnopqrstuúvwxyýzþæöð
1234567890

ABCDEFGHIJKLMNOÓPQRSTUÚVWXYÝZÞÆÖÐ
abcdefghijklmnopqrstuúvwxyýzþæöð
1234567890

ABCDEFGHIJKLMNOÓPQRSTUÚVWXYÝZÞÆÖÐ
abcdefghijklmnopqrstuúvwxyýzþæöð
1234567890

Hægt er að kaupa letur á:

www.fontshop.com

FF DIN OT, 5 snið

FF DIN OT Collection, 15 snið

1 2 3 4 5 6 7 8 9 0
→ → →

DÆMI UM ÚTLIT SKILTA

 <p>VATNAJÖKULSÞJÓÐGARÐUR</p> <p>JÖKULSÁRGLJÚFUR →</p> <p>Upplýsingaskilti Framhlíð</p>	<p>TAKK FYRIR HEIMSÓKNINA</p> <p>GÓÐA FERÐ</p> <p>Upplýsingaskilti Bakhlíð</p>	<p>KIRKJUFJARA </p> <p>VARÚÐ! ATTENTION! ACHTUNG!</p> <p><small>Þrátt fyrir Faró ekki nærri sjónum. Sterkur sjóvarstraumur og óvinsjállegar öldur. Brjóturán úr klíttum. Inn við klíttum! Extreme currents and unpredictable waves. Beware of rocks falling from the cliffs. Leitneskettill! Nicht dicht ans Meer gehen, extreme Strömungen und unberechenbare Wellen. Steinschlaggefahr unter den Klippen. Steiger de mar! Des vagues imprévisibles et des courants maritimes extrêmes! Attention aux pierres tombantes de la falaise!</small></p>  <p>Leiðbeinandi skilti – boð og bönn Framhlíð</p>
--	--	--

VELKOMIN Í HÚSAFELLSSKÓG WELCOME TO HÚSAFELL FOREST



● Húsafellsskógur er vabáttumkúll náttúruvaxur brúkskógur, en birki er nýbátt áttunda áttunda öld. Þetta er eini náttúruvaxur brúkskógarinn í landinu sem myndar skóga. Brúkskógar eru laukur þótt þeir séu að 30% landsins og landnámin en þótt sé aðeins um 1,2%. Þetta er til og vegna þess að land og vegir Húsafellsskógar eru sérstaklega búvæð.

● The forest of Húsafell is a natural birch forest, birch being practically the only original tree species forming forests in Iceland. At the time of settlement, it is assumed that birch forests covered 30% of Iceland, whereas today they cover only 1,2%. The Húsafell forest is a special habitat because of how far it is from the ocean and its proximity to springs and rivers.

Húsafellsskógur var fyrst friðlýstur árið 1974, en friðlýsing skógarinnis var endurskoðuð og breytt árið 2001.

● The Húsafell forest was made a nature reserve in 1974 and the conditions of the conservation revised and changed in 2001.

Sýnum gott forðerni og þökkum vel um landið. Spillum ekki lífrúni eða þerfyrmyndunum og trúfum ekki dyrali. Kveikjum ekki eða á gífurum landi og skrum ekki inn eiga. Skilym ekkert öflur nema hlýðum – takum allt með okkur aftur til byggja.

Show a good example and treat the land with respect. Do not drive off roads. Do not disturb or damage vegetation or wildlife and leave geological formations alone. Please do not light fires. Leave nothing but footprints – take all waste with you when you leave.

VELKOMIN Í GUÐLAUGSTUNGUR WELCOME TO GUÐLAUGSTUNGUR

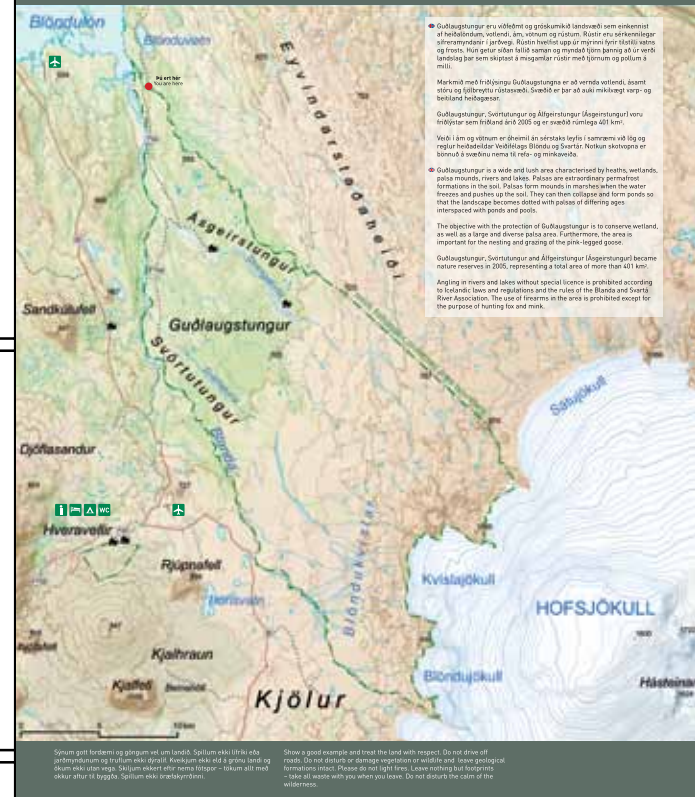

● Guðlaugstungur eru vabáttum og gróskumkúll landsvæði sem einokinn af heilbrigðum, vellandi, ám, vöðum og rjúsum. Rústir eru sérkennilegar afsteindrústur í þarhæð. Rústin hefur uppgrátt mýrrennandi stóla vöðva og frotts. Hún getur aftan hlið sanna og myndað lítt þangað af úr velli landslagi þar sem skapan á megarfærni er með líttum og þóttum á milli.

Markmið með friðlýsingu Guðlaugstungna er að vernda vellandi, ástinn og gífurlegu landsvæði. Svæðið er þar að stórum málum varð og beittandi heilbrigðis.

Guðlaugstungur, Svínungur og Allgerstungur (Guðlaugstungur) lvaru friðlýstir sem landsvæði árið 2005 og eru meðal annars vöðva.

Vöðva í ám og vöðum eru eðlilegt áttunda tölur í samræmi við lítt og reglar heilbrigðis. Vöðva og Svínur hafa skipt um löngu áttunda tölur í samræmi við lítt og reglar heilbrigðis.

● Guðlaugstungur is a wide and lush area characterised by heaths, wetlands, peat mounds, rivers and lakes. Palms are extraordinary permafrost formations in the soil. Palms form mounds in marshes when the water freezes and pushes up the soil. They can then collapse and form ponds so that the landscape becomes dotted with patches of differing ages interspersed with ponds and pools.

The objective with the protection of Guðlaugstungur is to conserve wetland, as well as a large and diverse palaeo area. Furthermore, the area is important for the nesting and grazing of the pink-legged goose.

Guðlaugstungur, Svínungur og Allgerstungur (Guðlaugstungur) became nature reserves in 2005, representing a total area of more than 411 km².

Angling in rivers and lakes without special licence is prohibited according to Icelandic law and regulations and the rules of the Bláa and Svínur River Association. The use of firearms in the area is prohibited except for the purpose of hunting fox and mink.

Sýnum gott forðerni og þökkum vel um landið. Spillum ekki lífrúni eða þerfyrmyndunum og trúfum ekki dyrali. Kveikjum ekki eða á gífurum landi og skrum ekki inn eiga. Skilym ekkert öflur nema hlýðum – takum allt með okkur aftur til byggja. Spillum ekki óráðgjörðum.

Show a good example and treat the land with respect. Do not drive off roads. Do not disturb or damage vegetation or wildlife and leave geological formations alone. Please do not light fires. Leave nothing but footprints – take all waste with you when you leave. Do not disturb the calm of the wilderness.

LITIR – AÐLÖGUN AÐ STAÐHÁTTUM

Við mótun kerfisins hefur verið lögð áhersla á að hægt sé aðlaga kerfið í takt við náttúru og ásýnd mismunandi svæða.

Með vali milli ál- og timburstoða býðst sveigjanleiki til að velja efnivið út frá náttúru- og veðurfari. Þannig henta álstoðir t.d. vel þar sem veðurálag er mikið. Á sama hátt eru timburstoðir kjörnar fyrir grónari svæði, ekki síst þar sem kjarlendi er og mildari veðuraðstæður. Þá hefur verið rætt um að útfæra megi sérlausn fyrir svæði þar sem rekaviður er algengur, og myndu þá rekaviðardrumbar gegna hlutverki stoða, en samsetningar yrðu óbreyttar.

Miðað er við að skilti innan einstakra þjóðgarða eða svæða hafi ákveðinn einkennislit, sem endurspeglar náttúrufar og ímynd svæðisins. Vatnajökulsþjóðgarður hefur til að mynda valið bláan lit úr merki þjóðgarðsins sem sinn einkennislit, en fyrstu skilti Umhverfisstofnunar eru með mosagrænan lit sem einkennislit.

Með umræddum einkennislit halda einstök svæði þannig sínu sérkenni en um leið skapar heildarkerfið samhengi á landsvísi.

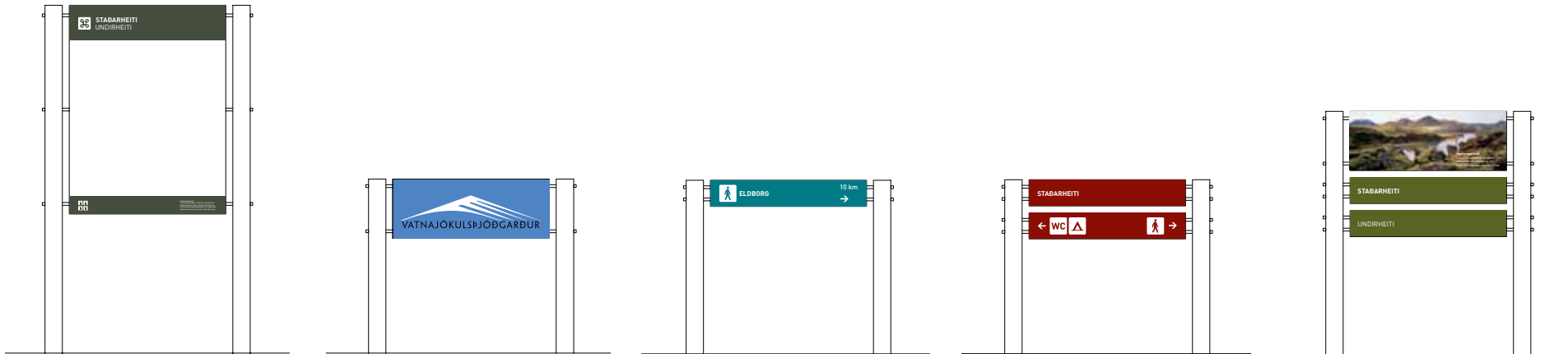

Pantone 653

Pantone 2727

Pantone 1525

Pantone 131

Pantone 188

Pantone 484

Pantone 443

Pantone 445

Pantone 447

Pantone 322

Pantone 399

Pantone 5753



3. KAFLI

GRAFÍSK UPPSETNING OG SKILTASTÆRÐIR

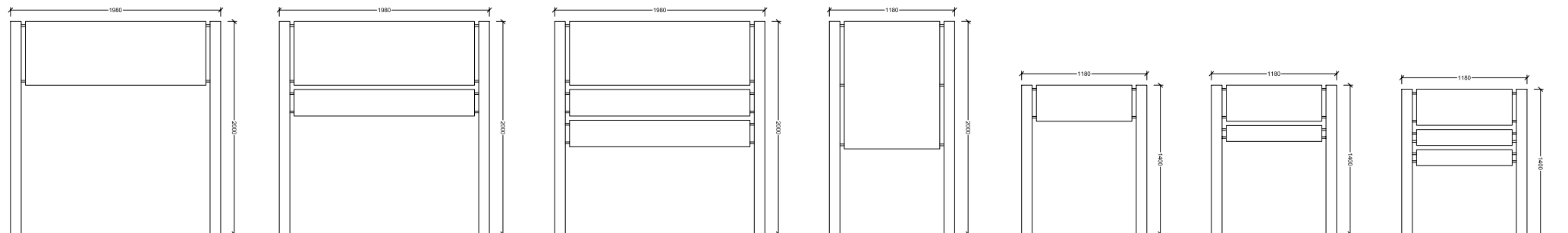

Skilti 1A
Upplýsingaskilti

Skilti 1B
Upplýsingaskilti

Skilti 1C
Upplýsingaskilti

Skilti 1D
Fræðsluskilti
Upplýsingaskilti

Skilti 2A
Fræðsluskilti
Leiðbeinandi skilti
Vegvísir

Skilti 2B
Fræðsluskilti
Leiðbeinandi skilti
Upplýsingaskilti
Vegvísir

Skilti 2C
Fræðsluskilti
Leiðbeinandi skilti
Upplýsingaskilti
Vegvísir

Stoðir eru í þremur stærðum, 2000 mm, 1400 mm og 1000 mm og geta þær nýst í mismunandi tegundir skilta, upplýsinga- og fræðsluskilti. Einnig má nota stoðirnar stakar sem stikur eða vegvísar.

Skiltafletirirnir eru í þremur meginstærðum, sama breidd er á þeim öllum en mismunandi hæð: 150 mm, 340 mm eða 1400 mm.

Þar sem um er að ræða stikur eru merkingar á álplötu sem skrúfuð er beint á ál/timburstoð.

Til viðbótar við meginskiltagerðir er einnig boðið upp á hallandi skilti sem hentar einkum vel þar sem efni skiltis tengist beint sýn yfir nærliggjandi svæði.

Á teikningum hér að aftan gefur að sjá helstu samsetningarmöguleika. Í kafla 6 má sjá nánari yfirlit yfir undirstöður og samsetningar.

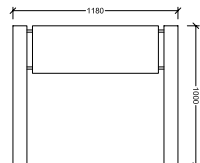

Skilti 3A
Fræðsluskilti
Leiðbeinandi skilti
Upplýsingaskilti
Vegvísir

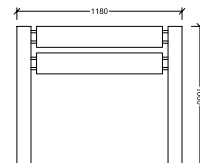

Skilti 3B
Leiðbeinandi skilti
Vegvísir

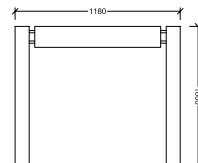

Skilti 3C
Leiðbeinandi skilti
Vegvísir

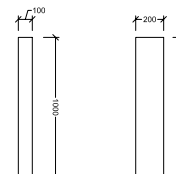

Skilti 4A og 4B
Leiðbeinandi staur

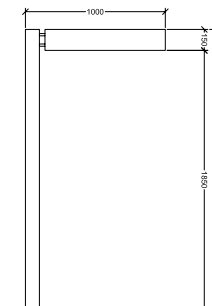

Skilti 5A
Leiðbeinandi skilti
Vegvísir

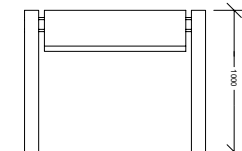

Skilti 6A
Hallandi skilti
Fræðsluskilti
Upplýsingaskilti

SKILTI 1A

Skilti 1A er **Upplýsingaskilti** og notast við meginaðkomuleiðir inn á verndarsvæði/ þjófgarð. Það rúmar einkennismerki svæðis eða staðarheiti á framhlið. Á bakhlið getur t.d. verið kveðja: „vertu velkominn“ eða „velkominn aftur“.

Meginflötur skiltisins er með einkennislit svæðis en texti er álímd filma.

Álstoðir eru 100x100mm
Límtréstoðir eru 120x120mm

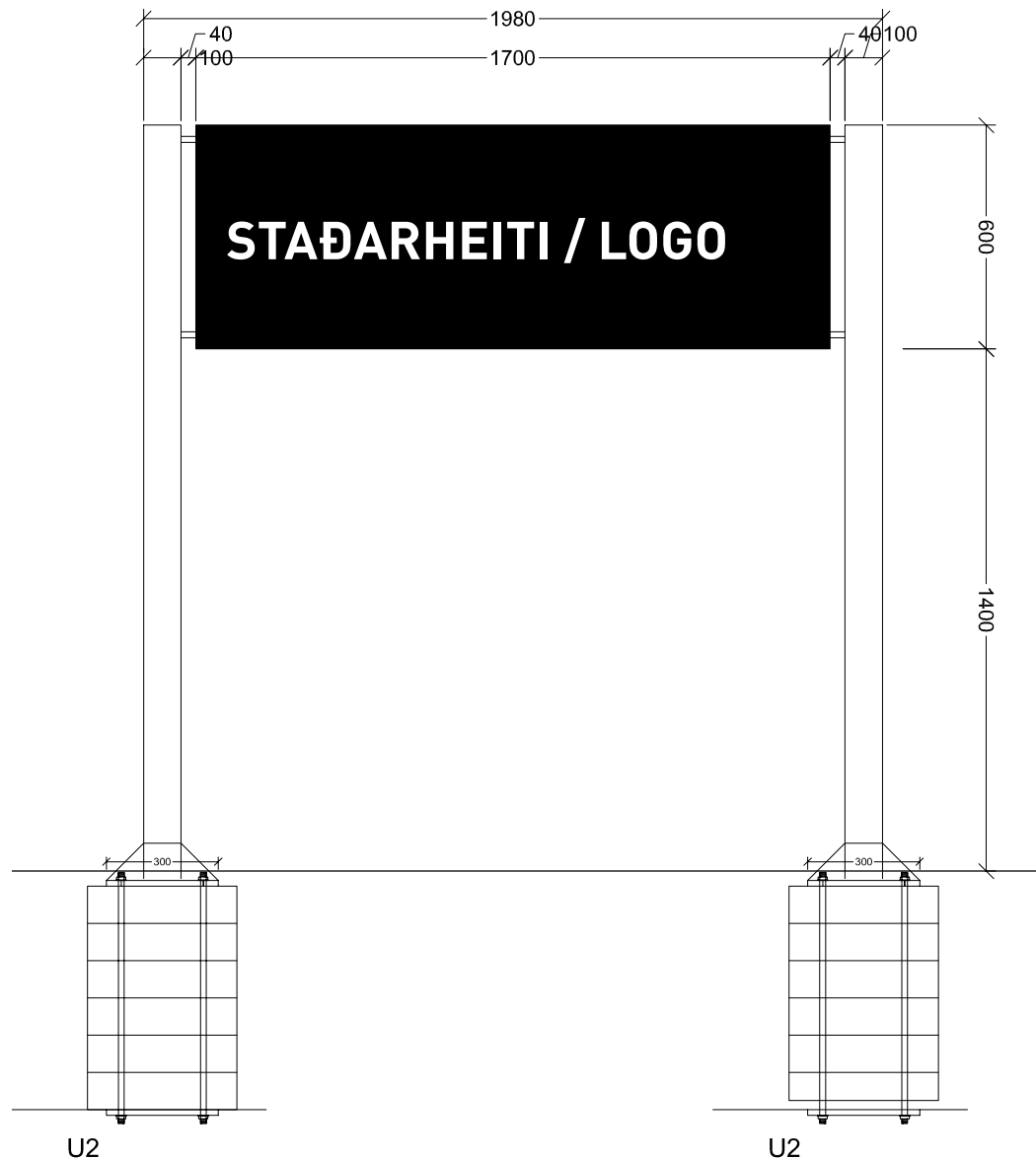

Málsetning 1:20

Dæmi



SKILTI 1B

Skilti 1A er **Upplýsingaskilti** og notast við meginaðkomuleiðir inn á verndarsvæði/ þjófðgarð. Það rúmar einkennismerki svæðis eða staðarheiti á framhlið. Á bakhlið getur t.d. verið kveðja: „vertu velkominn“ eða „velkominn aftur“.

Meginflötur skiltisins er með einkennislit svæðis en texti er álímd filma.

Álstoðir eru 100x100mm
Límtréstoðir eru 120x120mm

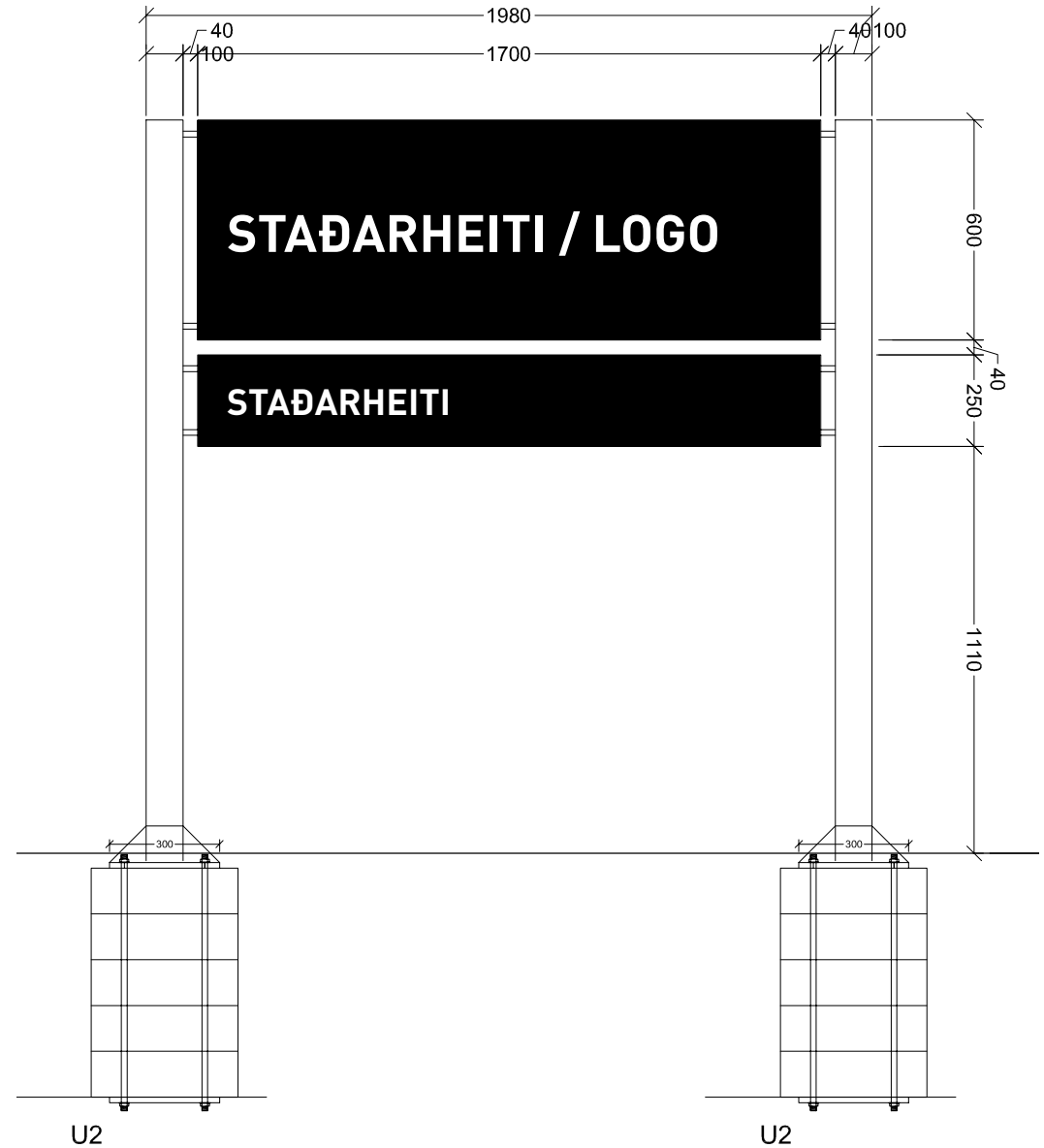

Málsetning 1:20

Dæmi



SKILTI 1C

Skilti 1A er **Upplýsingaskilti** og notast við meginaðkomuleiðir inn á verndarsvæði/ þjóðgarð. Það rúmar einkennismerki svæðis eða staðarheiti á framhlið. Á bakhlið getur t.d. verið kveðja: „vertu velkominn“ eða „velkominn aftur“.

Meginflötur skiltisins er með einkennislit svæðis en texti er álímd filma.

Álstoðir eru 100x100mm

Límtréstoðir eru 120x120mm

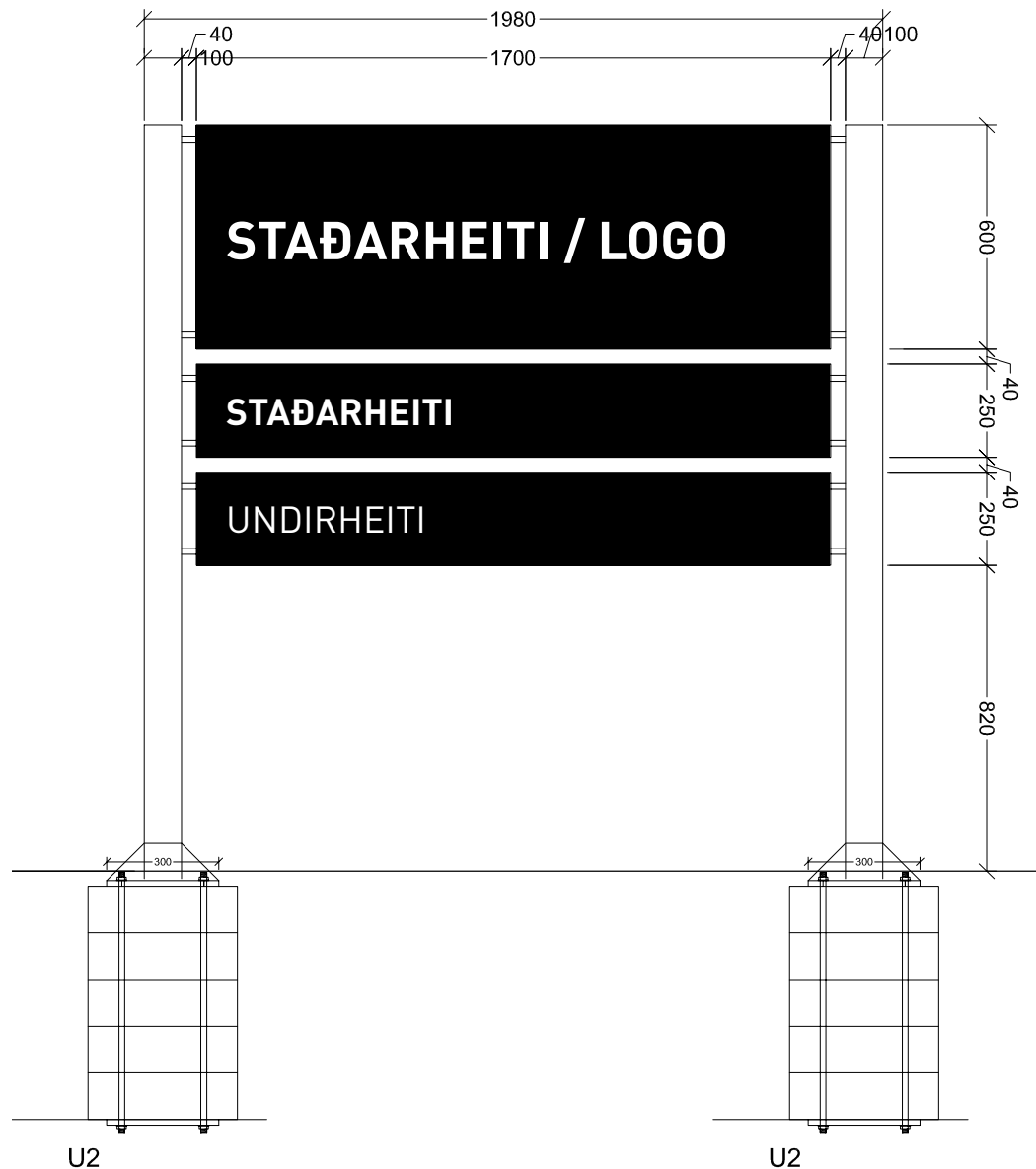

Málsetning 1:20

Dæmi



SKILTI 1D

Myndflötur
Stærð 900 x 1200

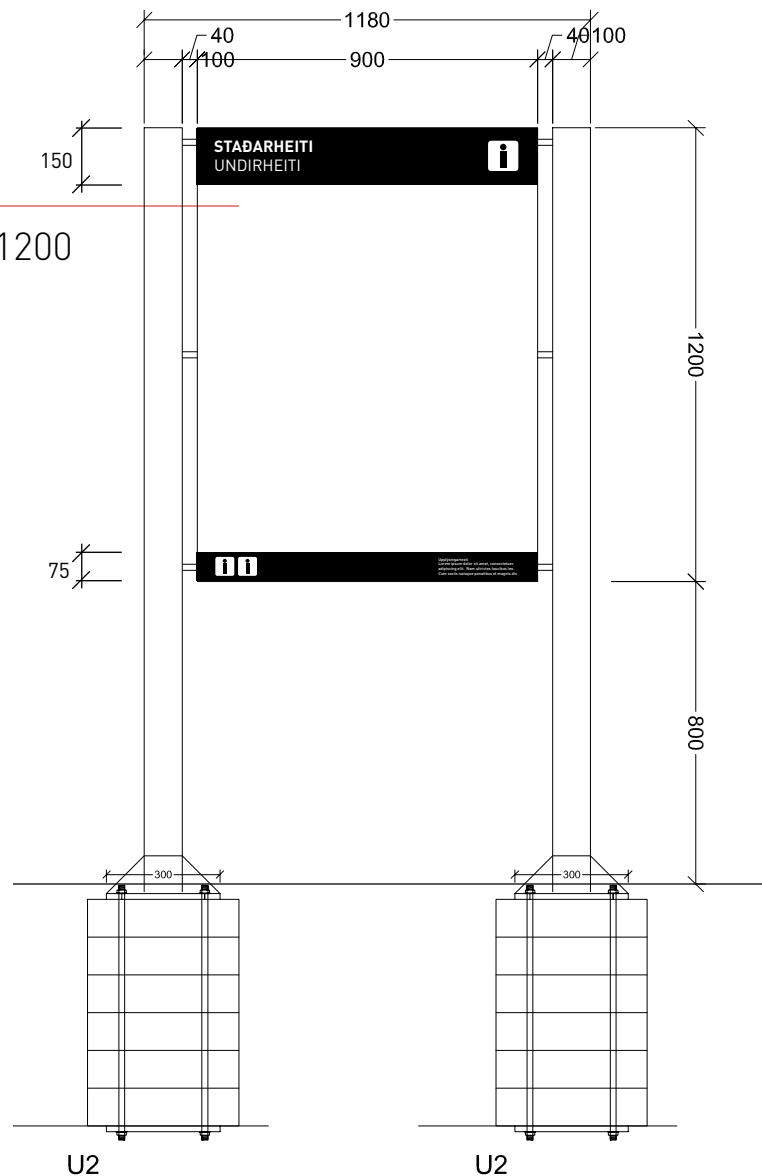

Skilti 1B má nota sem **upplýsingaskilti** eða **fræðsluskilti**. Renningar efst og neðst á skiltinu eru með einkennislit svæðis og meginupplýsingum s.s. staðarheiti, táknmyndum er gefa til kynna þjónustu á staðnum og ábendingum varðandi umgengni o.fl. Meginflötur skiltis notast undir kort, myndefni og texta eftir hentugleika.

Álstoðir eru 100x100mm
Límtréstoðir eru 120x120mm

Málsetning 1:20

Dæmi

DIN Bold 120pt
DIN Regular 120pt
Línubil 140pt

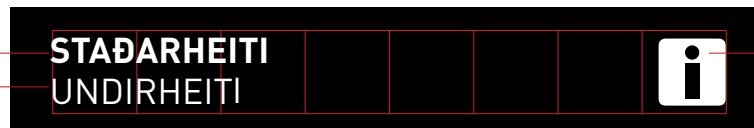

Staðsetning viðkomandi merkis skal vera hægra megin

DIN Bold 120pt
DIN Regular 120pt
Línubil 140pt



DIN Bold 80pt
DIN Regular 80pt
Línubil 100pt



Svæði fyrir
táknmyndir
Stærð tákns
50 x 50mm



DIN Regular
Leturstærð 25pt
Línubil 30pt

Svæði fyrir
táknmyndir
Stærð tákns
25 x 25mm



DIN Regular
Leturstærð 25pt
Línubil 30pt

SKILTI 2A



Skilti 2A er með einni skiltabrák og má nota sem **upplýsingaskilti**, **fræðsluskilti**, **vegvísi** eða **leiðbeinandi skilti** (boð og bönn). Hér til hliðar má sjá mismunandi útfærslur á skiltafletinum til að mæta mismunandi þörfum hverju sinni. Einkennislitur er notaður ýmist yfir allan flöt skiltis eða hluta.

Álstoðir eru 100x100mm
Límtréstoðir eru 100x100mm

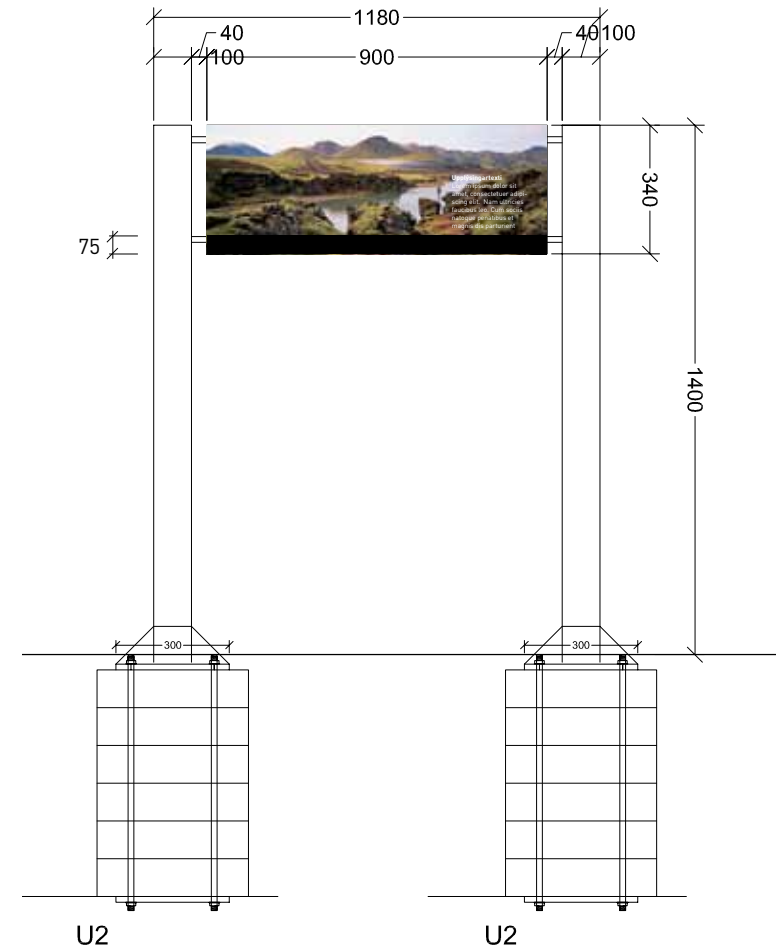

Málsetning 1:20

Dæmi

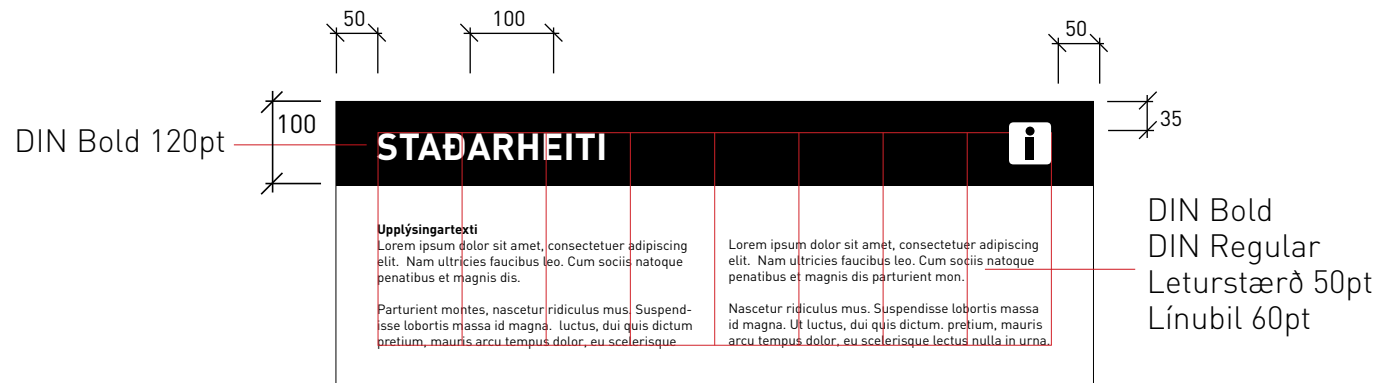
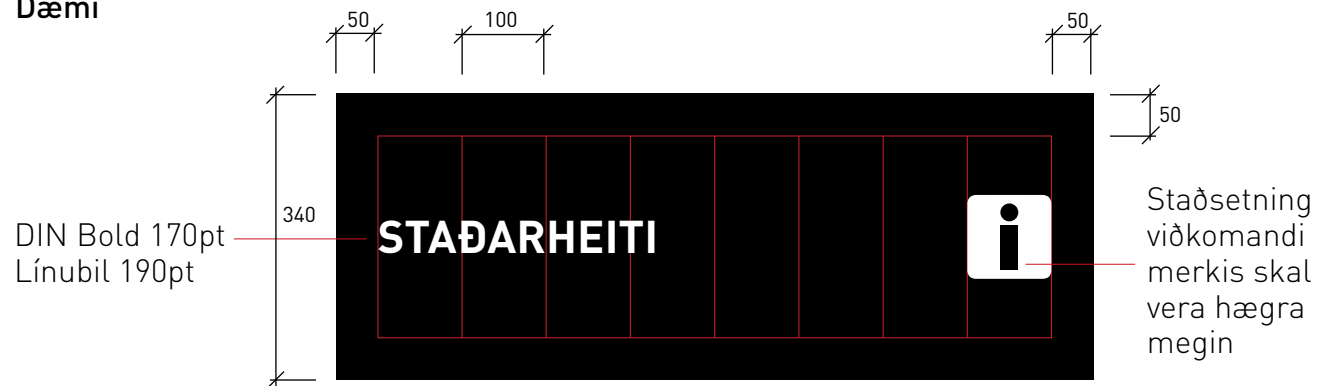

SKILTI 2B

Skilti 2B er með tveimur skiltabríkum og má nota sem **upplýsingaskilti**, **fræðsluskilti**, **vegvísi** eða **leiðbeinandi skilti** (boð og bönn). Hér til hliðar má sjá mismunandi útfærslur á skiltafletinum til að mæta mismunandi þörfum hverju sinni. Einkennislitur er notaður ýmist yfir allan flöt skiltis eða hluta.

Álstoðir eru 100x100mm
Límtréstoðir eru 100x100mm

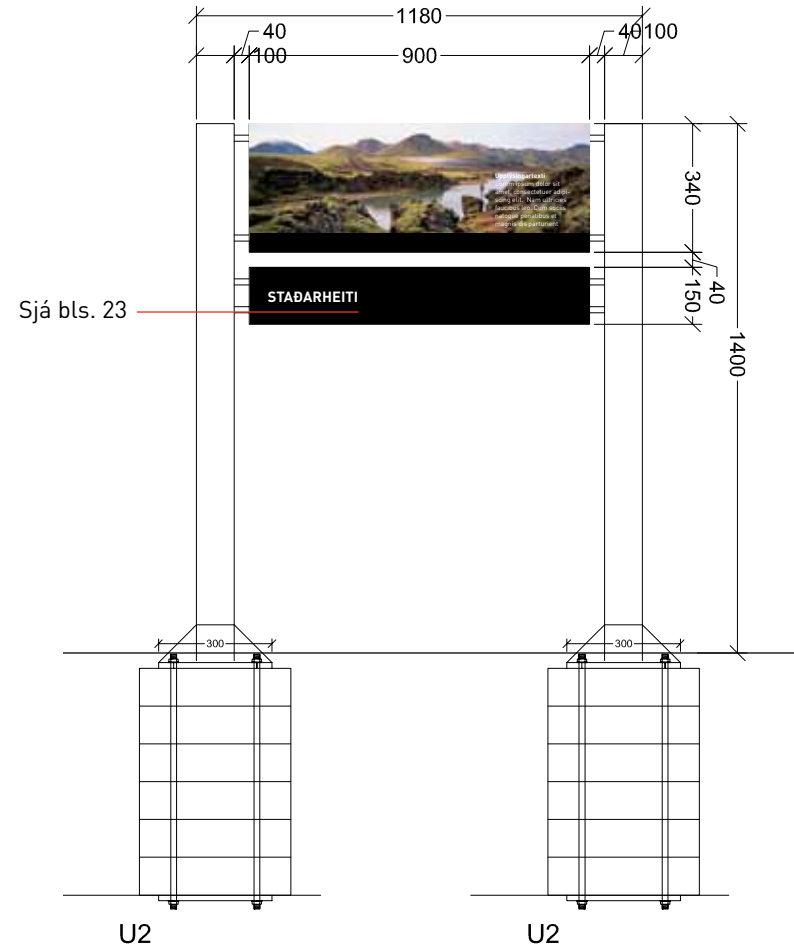

Málsetning 1:20

Dæmi

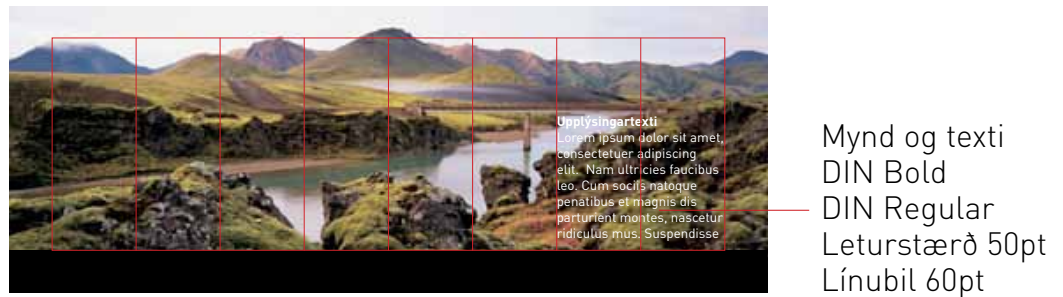
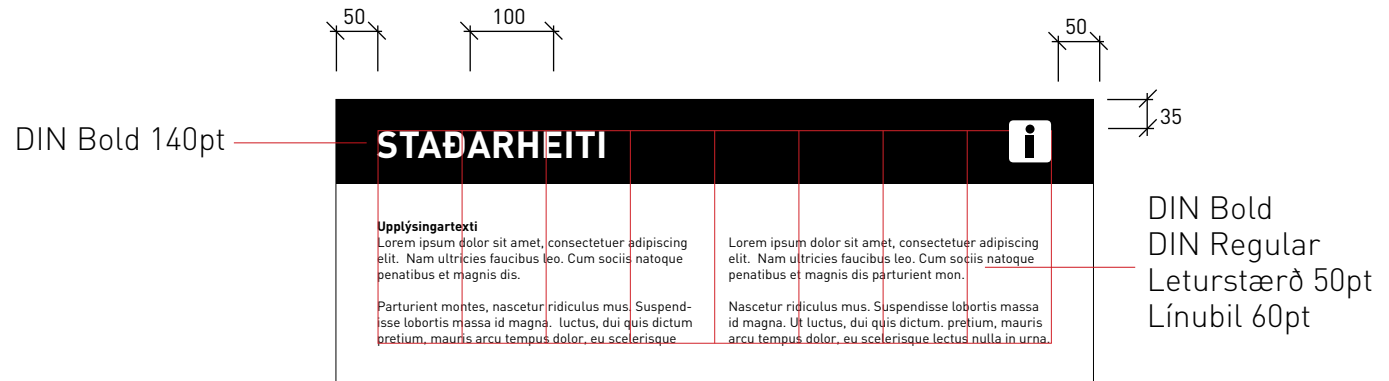
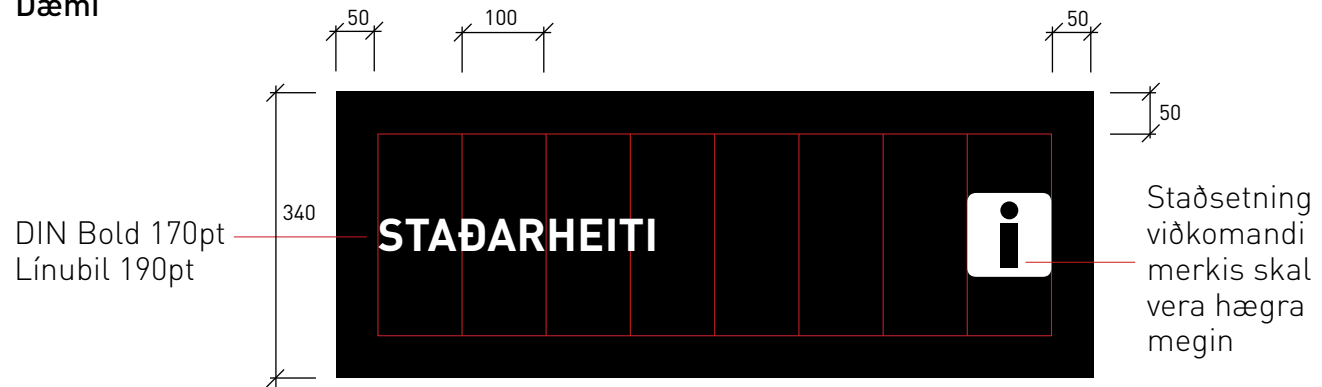

SKILTI 2C

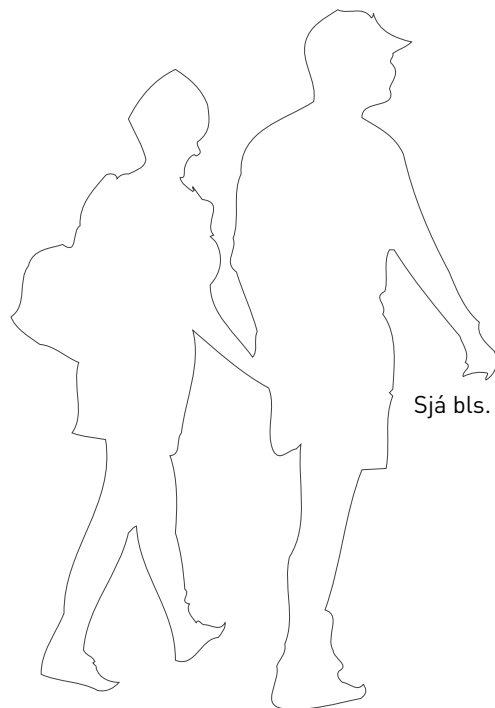

Sjá bls. 23

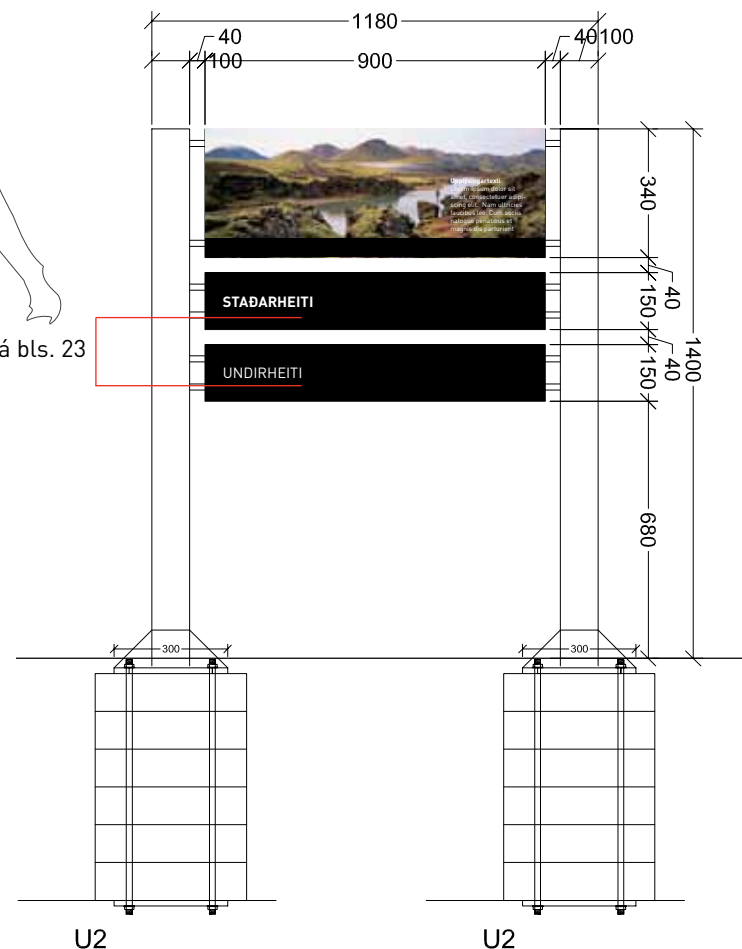

Skilti 2C er með þremur skiltabrákum og má nota sem **upplýsingaskilti**, **fræðsluskilti**, **vegvísi** eða **leiðbeinandi skilti** (boð og bönn). Hér til hliðar má sjá mismunandi útfærslur á skiltafletinum til að mæta mismunandi þörfum hverju sinni. Einkennislitur er notaður ymist yfir allan flöt skiltis eða hluta.

Álstoðir eru 100x100mm
Límtréstoðir eru 100x100mm

Málsetning 1:20

Dæmi

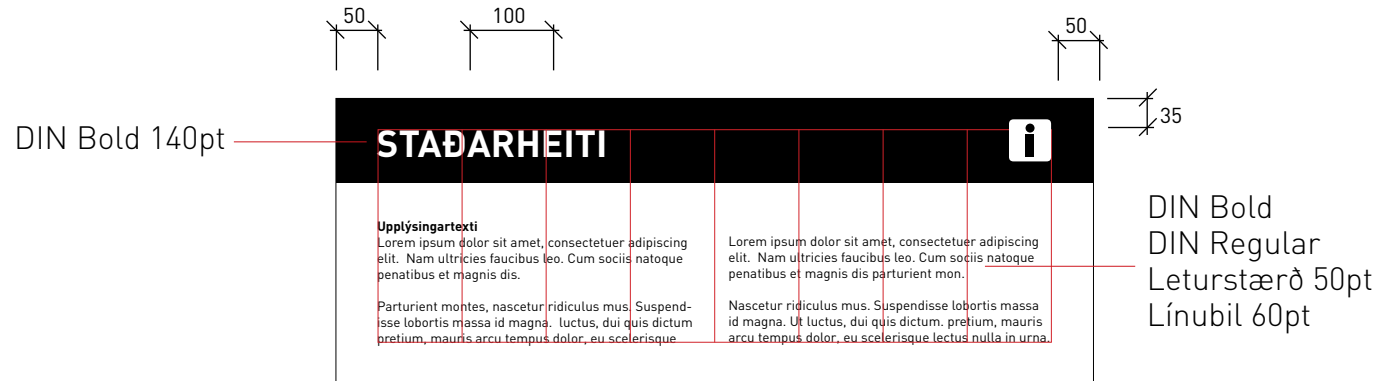
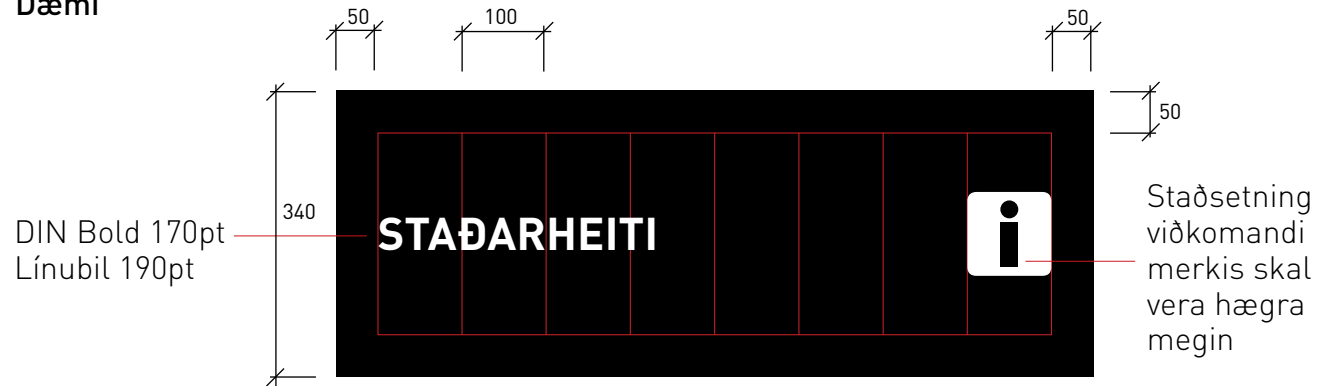

SKILTI 3A

Skilti 3A er með einni skiltabrák og má nota sem **upplýsingaskilti**, **fræðsluskilti**, **vegvísi** eða **leiðbeinandi skilti** (boð og bönn). Hér til hliðar má sjá mismunandi útfærslur á skiltafletinum til að mæta mismunandi þörfum hverju sinni. Einkennislitur er notaður ýmist yfir allan flöt skiltis eða hluta.

Álstoðir eru 100x100mm
Límtréstoðir eru 100x100mm

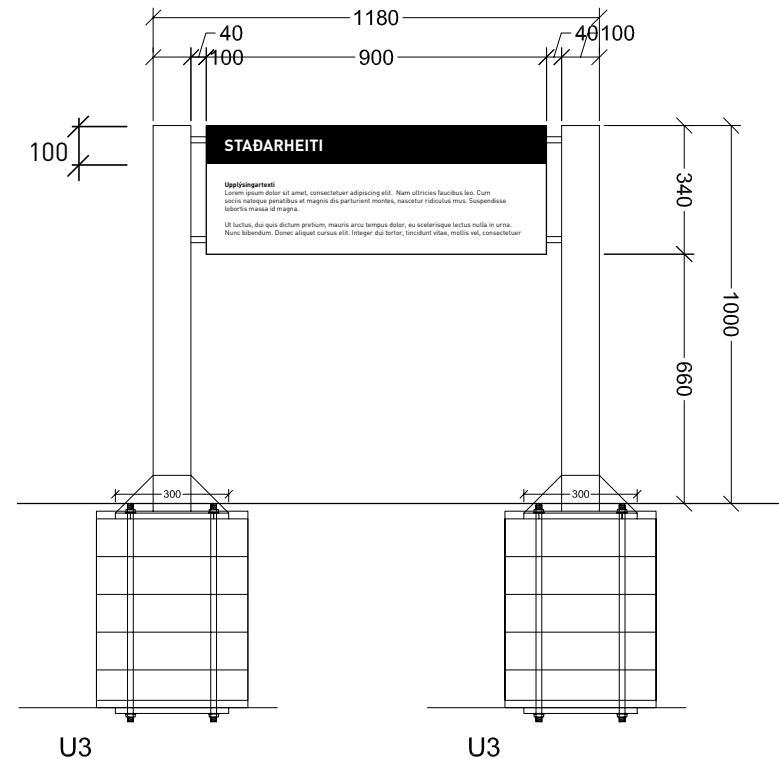

Málsetning 1:20

Dæmi

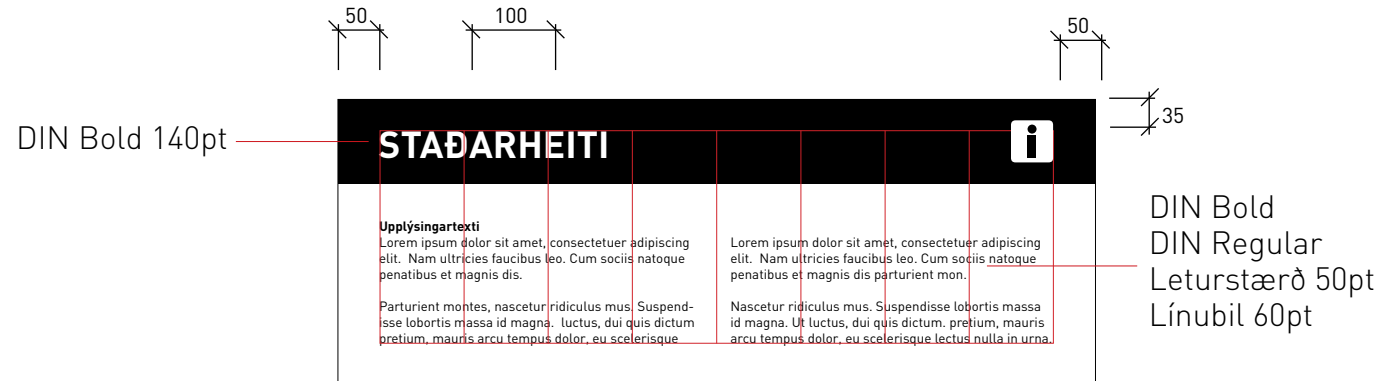
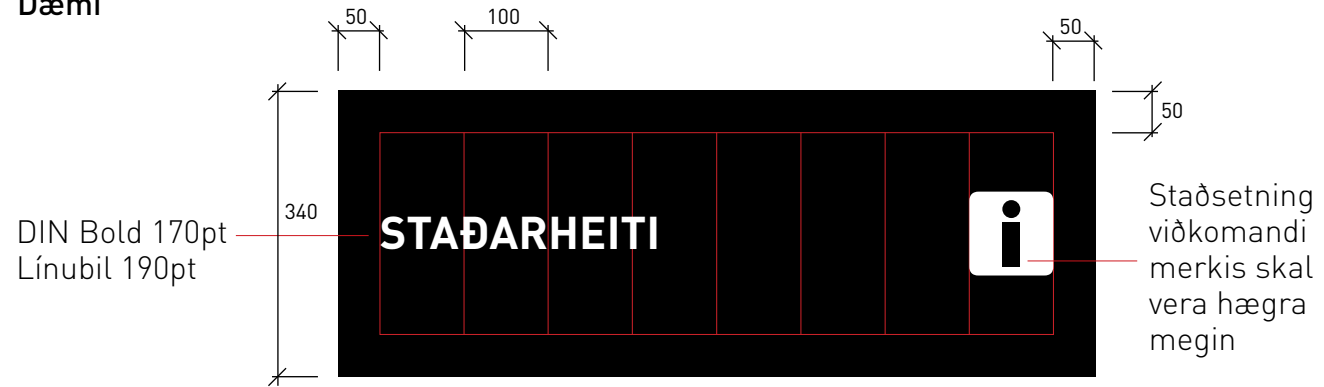

SKILTI 3B

Skilti 3B er með tveimur skiltabríkum og má nota sem **vegvísi** eða **leiðbeinandi skilti** (boð og bönn). Hér til hliðar má sjá mismunandi útfærslur á skiltafletinum til að mæta mismunandi þörfum hverju sinni. Einkennislitur er notaður yfir allan flöt skiltis.

Álstoðir eru 100x100mm
Límtréstoðir eru 100x100mm

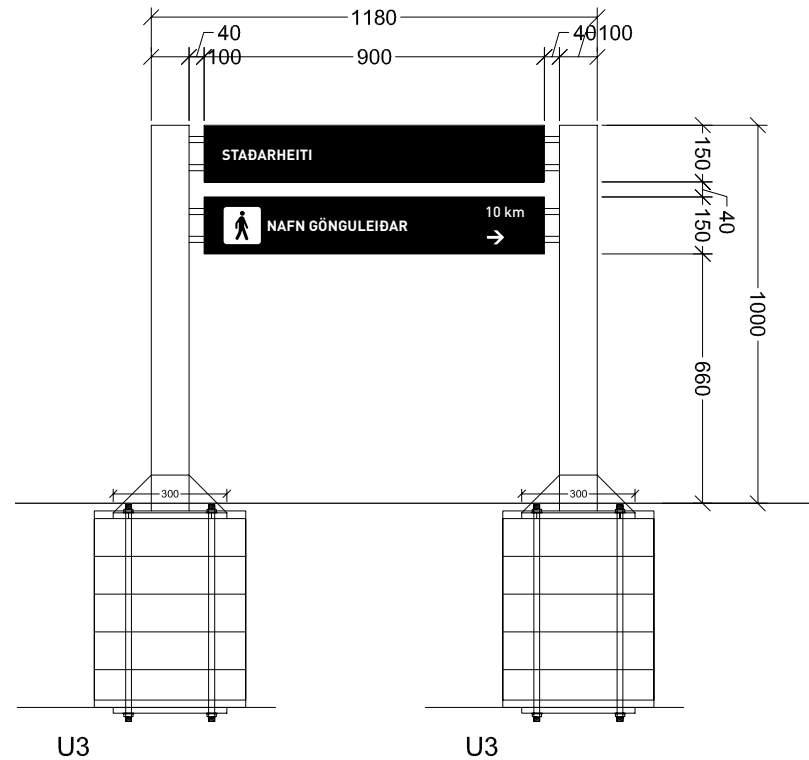

Málsetning 1:20

Dæmi

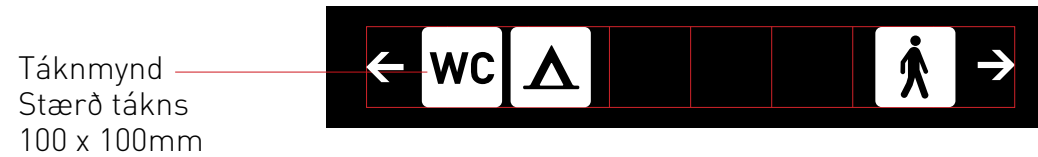
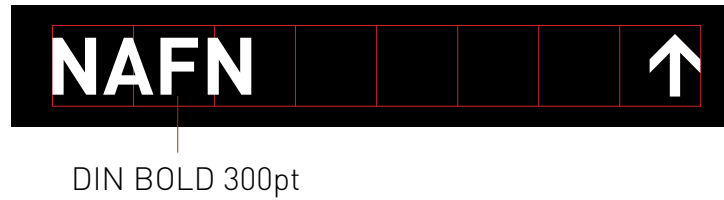
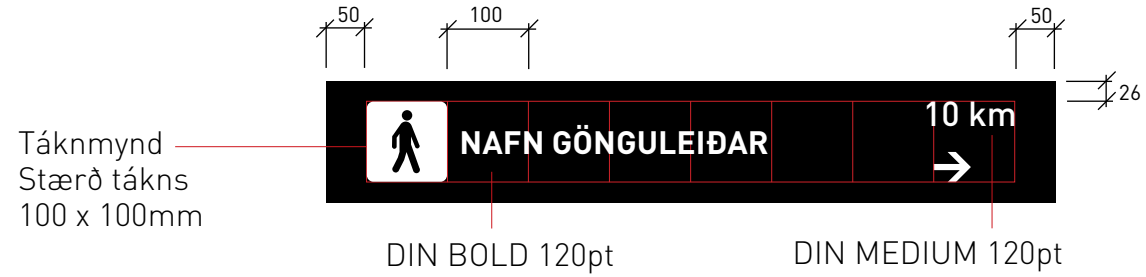

SKILTI 3C

Skilti 3C er með einni skiltabrák og má nota sem **vegvísi** eða **leiðbeinandi skilti** (boð og bönn). Hér til hliðar má sjá mismunandi útfærslur á skiltafletinum til að mæta mismunandi þörfum hverju sinni. Einkennislitur er notaður yfir allan flöt skiltis.

Álstoðir eru 100x100mm
Límtréstoðir eru 100x100mm

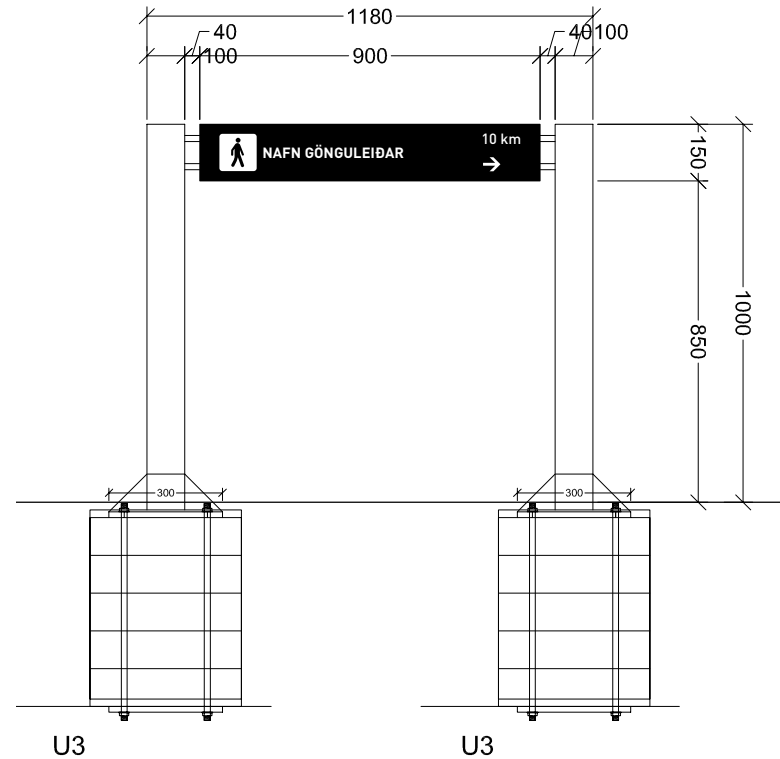

Málsetning 1:20

Dæmi

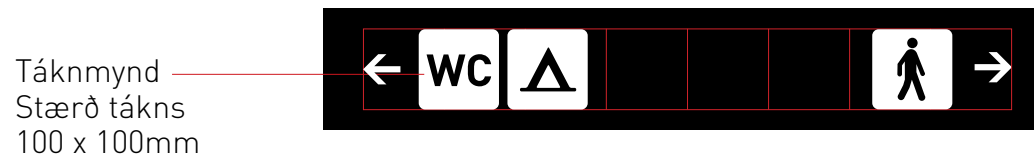
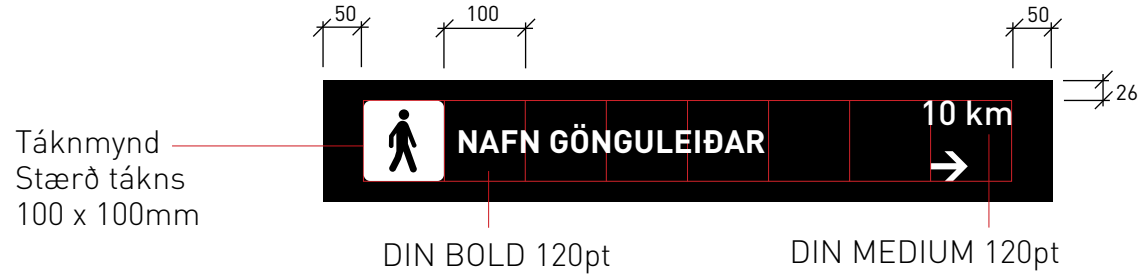

SKILTI 3D

Skilti 3D er sambærilegt og 3C en skiltaflötur er úr lerki borðum með áfestum málplötum. Þessi lausn er hugsuð fyrir svæði þar sem kjarr- og skóglendi er ráðandi í náttúru- fari og nýtast skiltin sem **vegvisir** eða **leiðbeinandi skilti**. Skiltaplata með staðarheiti skal vera í einkennislit svæðis.

Álstoðir eru 100x100mm
Límtréstoðir eru 100x100mm

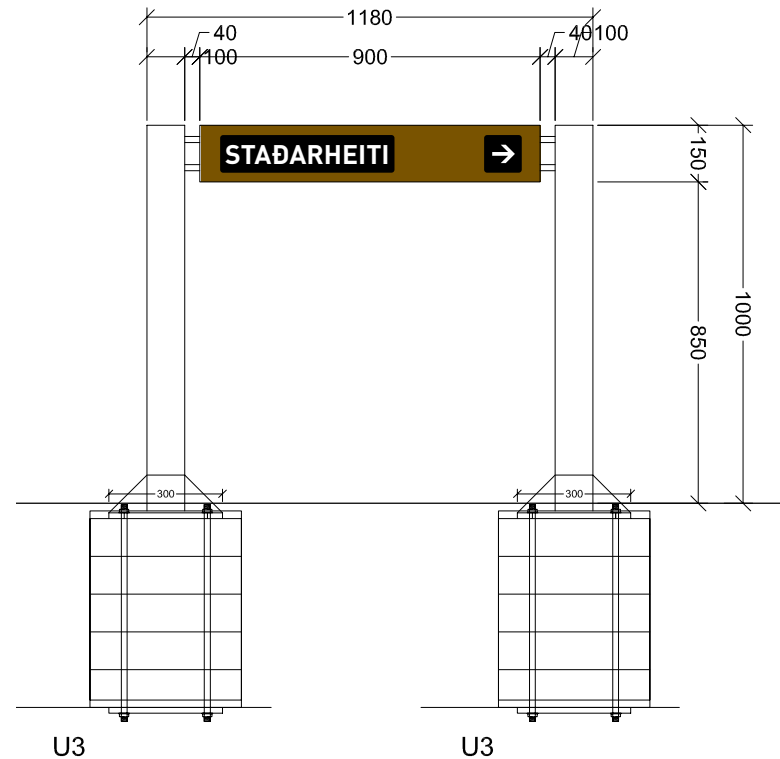

Málsetning 1:20

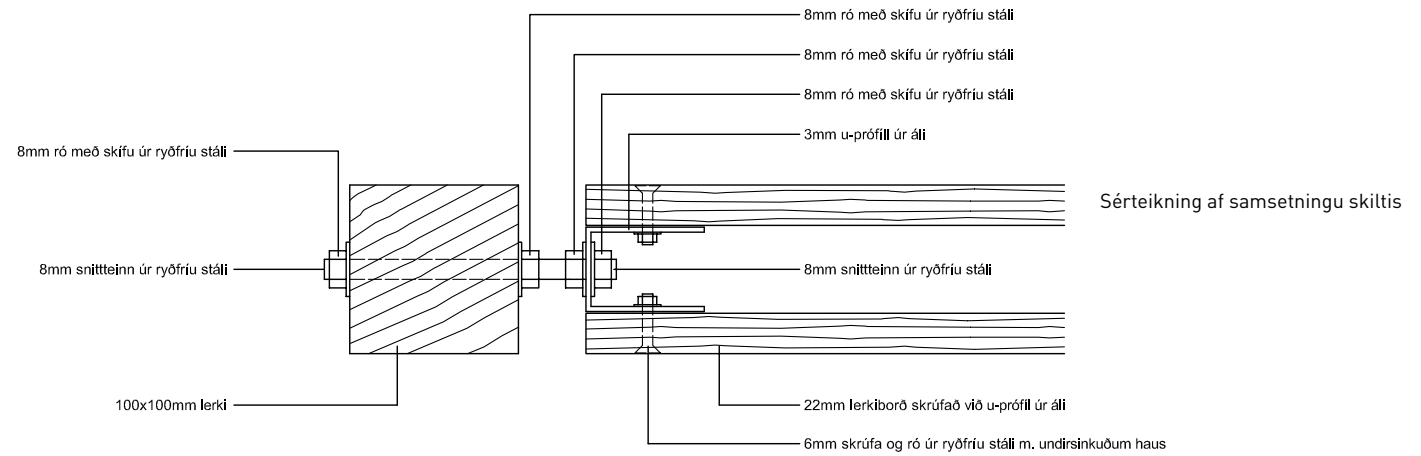

Límstafir límdir á álplötu

Dæmi

Flötur plötu:
Hæð 100mm
Breidd fer
eftir lengd
staðarheitis

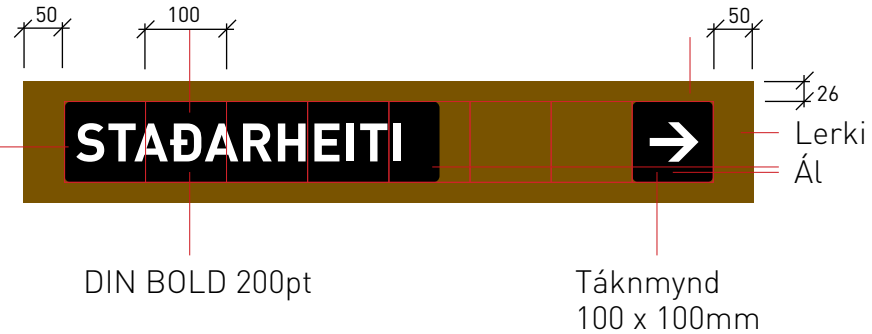

Táknmynd
Stærð tákn
100 x 100mm

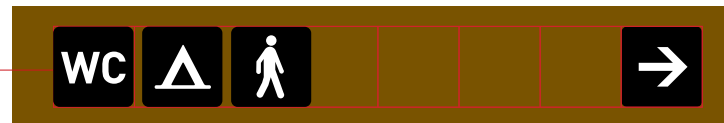

SKILTI 4A – 4B

Skilti 4A og 4B eru stikur sem notaðar eru sem **leiðbeinandi skilti** eða **vegvísar** og er upplýsingum alfarið miðlað með notkun táknmynda. Þykkt beggja stika er 100mm en stika 4B er 200 mm á breidd og notast þar sem koma þarf fyrir stórum táknmyndum, s.s. við akstursvegi.

Álstoðir eru 100x100mm

Límtréstoðir í 4A eru 100x100mm

Límtréstoðir í 4B eru 50x200mm

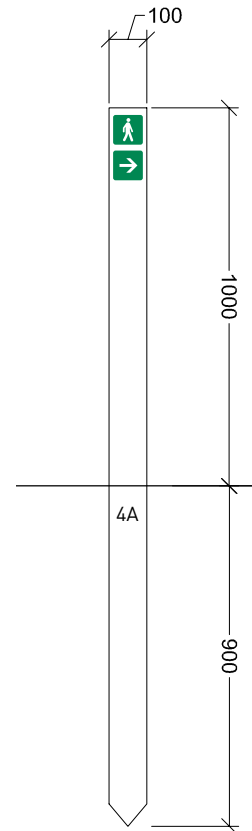

Skilti 4A

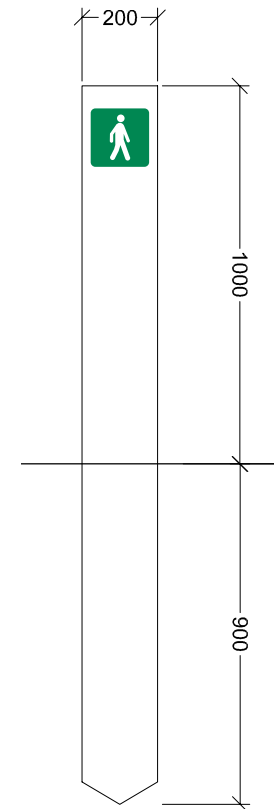

Skilti 4B

Málsetning 1:20

STÆRÐIR TÁKNMYNDA

SKILTI 200 X 200mm:
Stærð tákns
180 x 180mm

SKILTI 100 X 100mm:
Stærð tákns
80 x 80mm

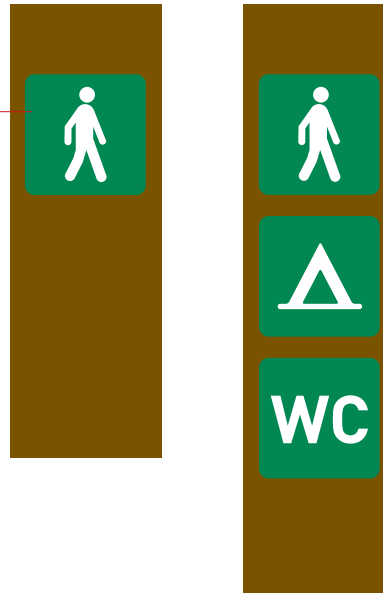

SKILTASTAUR 5A

Skilti 5A og 5B eru stikur sem notaðar eru sem **leiðbeinandi skilti** eða **vegvisar**. Á stiku 5a er upplýsingum alfarið miðlað með notkun táknmýnda en á stiku 5b er skiltafleti bætt við svo merkja megi staðarheiti.

Álstoðir eru 100x100mm

Límtréstoðir eru 100x100mm

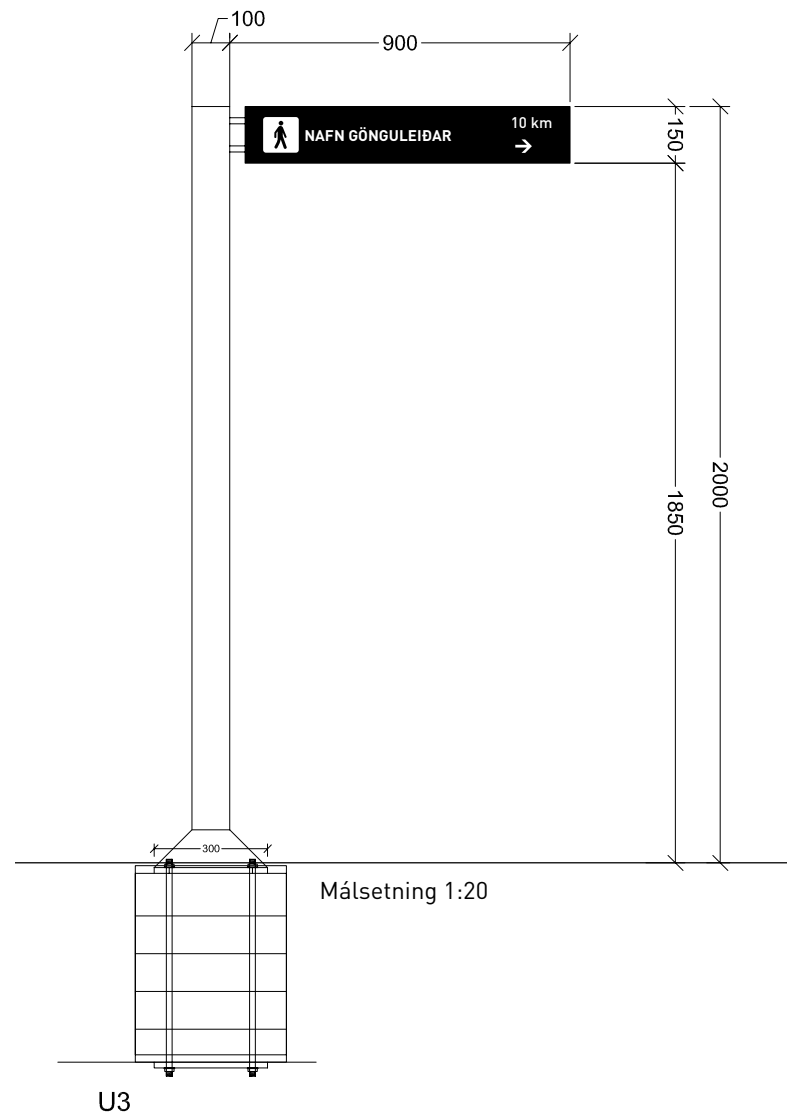
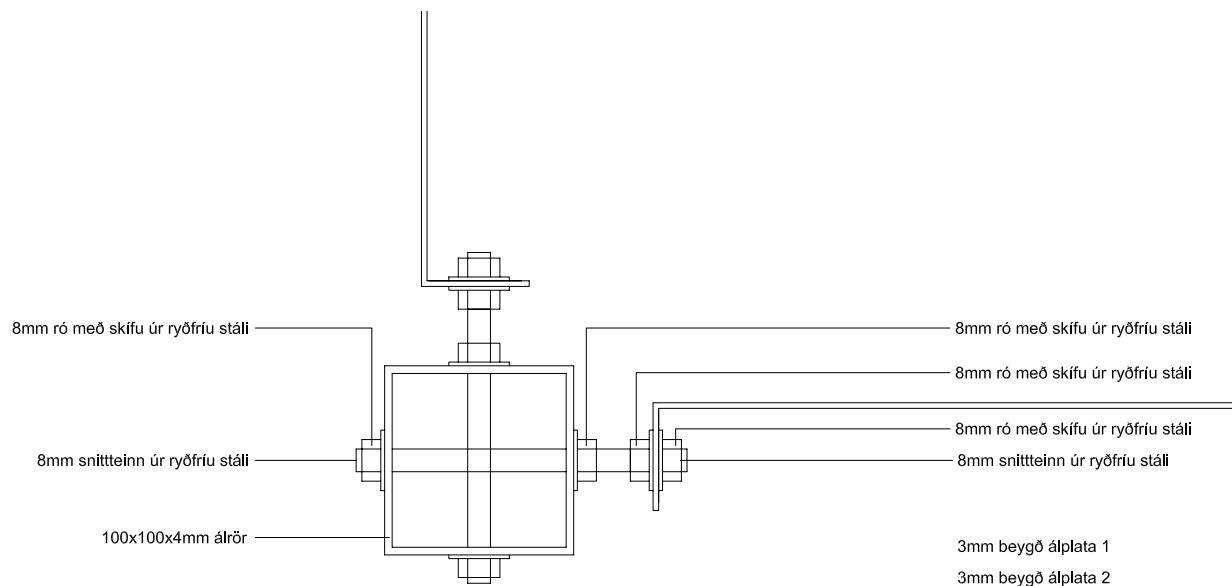

Dæmi

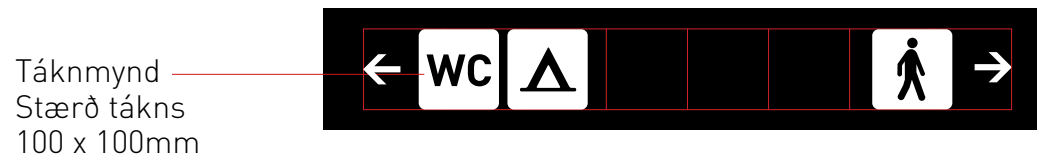
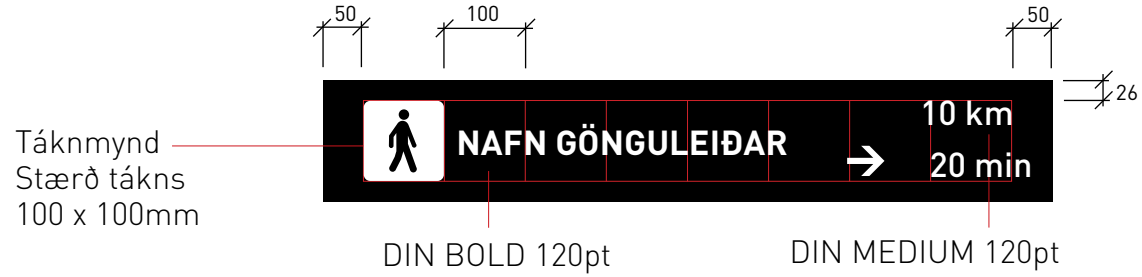

SKILTI 6A

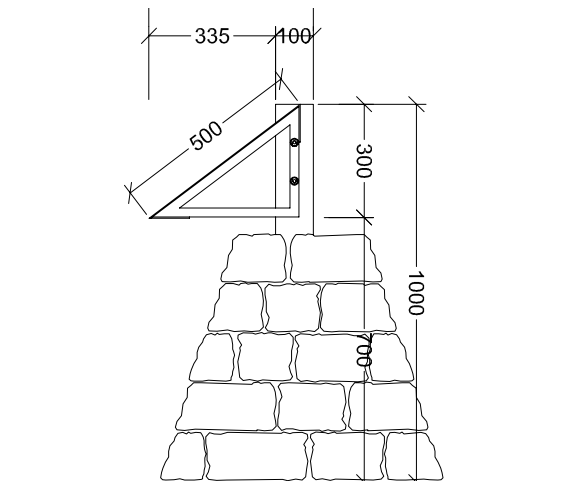
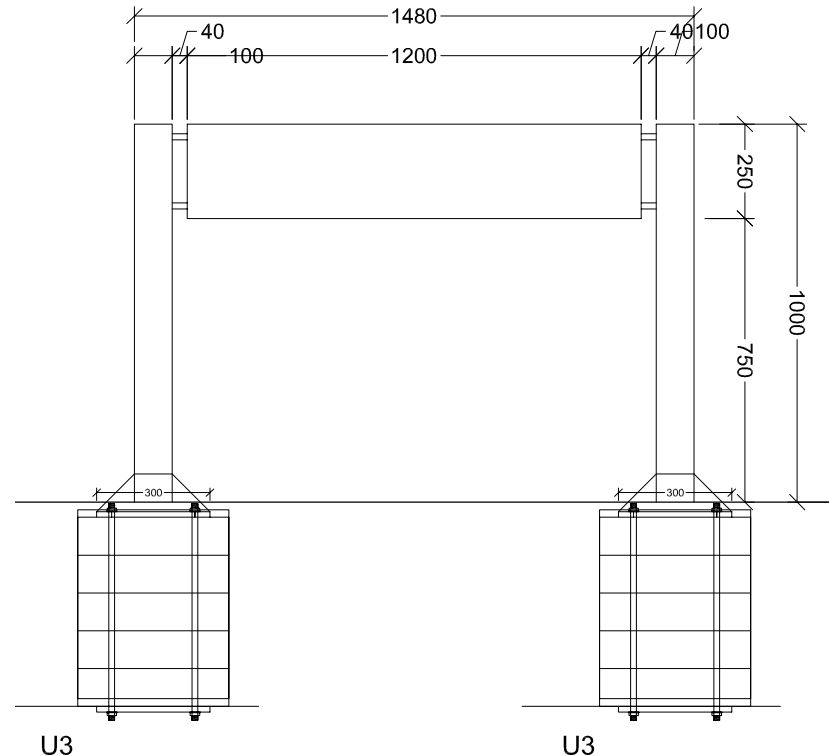

Skilti 6A er **hollandi skilti** sem notast sem upplýsingaskilti eða fræðsluskilti. Þessi skiltategund hentar einkum vel þar sem efni skiltis er í beinum tengslum við útsýni/ náttúrusýn á tilteknum stað. Þannig getur gesturinn lesið og fræðst um leið og hann virðir fyrir sér náttúru staðarins. Skiltið er byggt upp líkt og önnur skilti kerfisins en mögulegt er að móta land/hleðslur við um skiltið eins og sjá má á skýringarmynd og þannig laga það enn frekar að landslagi staðar. Ef sú lausn er notuð skal ætíð notast við álstoðir vegna raka í jarðvegi. Einkennislitur er notaður í renningum í jöðrum skiltis líkt og á skilti 1B.

Málsetning 1:20

Hallandi skilti festast við stoðir á sama hátt og öll önnur skilti úr kerfinu, þ.e. með snitteinum og róm sömu stærðar og á öllum öðrum skiltum.

Snitteinar fara í gegn um lóðrétta hluta álþríhyrninga, samsettum úr vinkil-prófilum úr áli skv. teikningu, við enda skiltisins. Ath. að skilti / álplata er aðeins beygð við lárétta efri og neðri brún (langhliðar), ekki til endanna. Skilti / álplata skrúfast við Þríhyrninga með sjálfborandi skrúfum, eða boddý skrúfum, úr ryðfríu stáli.

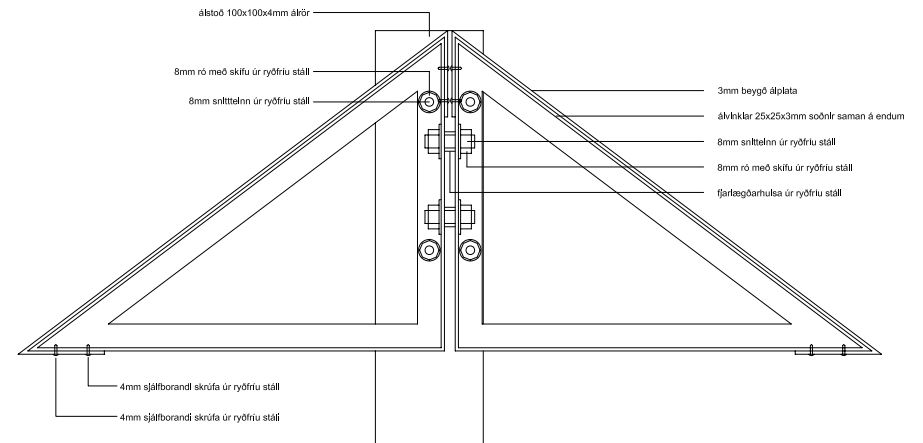
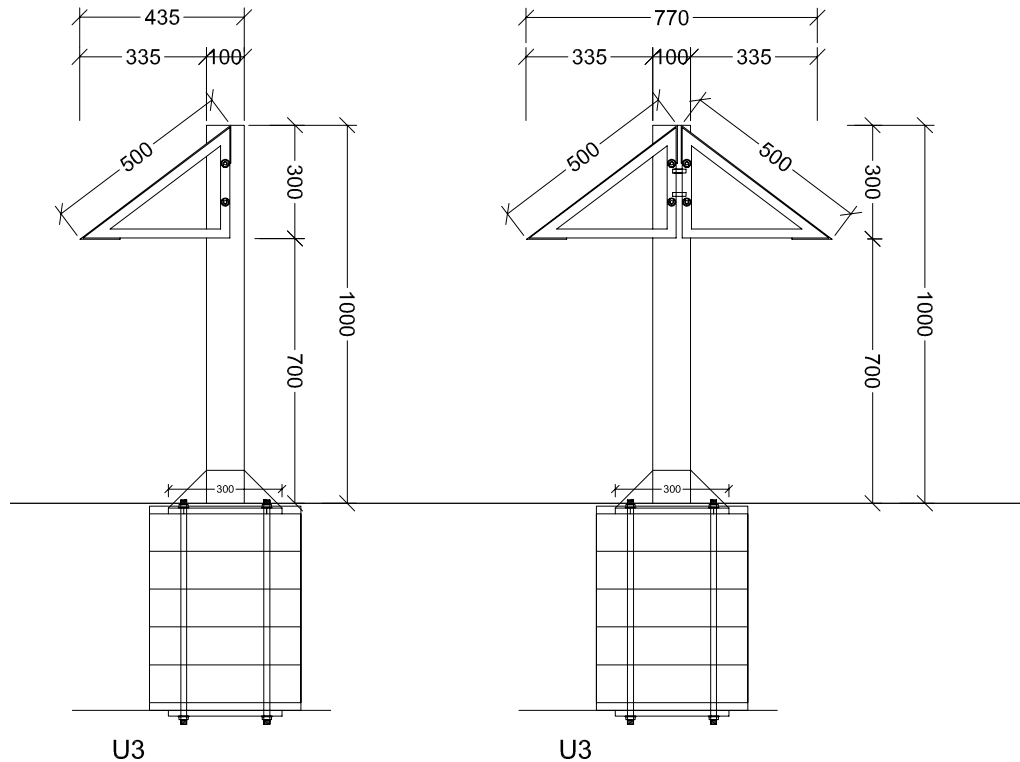
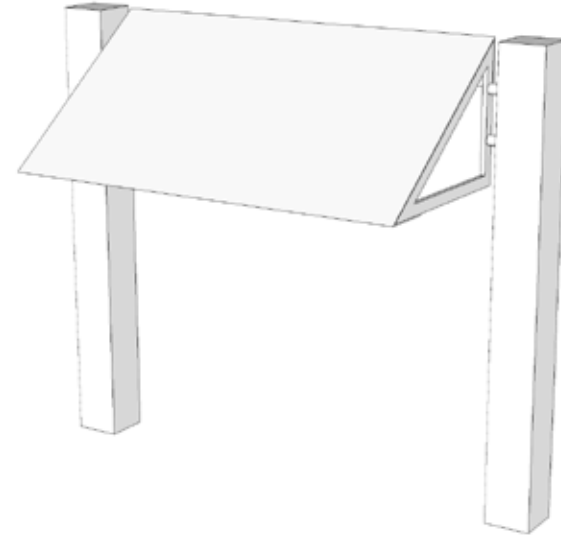

4. KAFLI

TÁKNMYNDIR

Táknmyndir eru notaðar til að miðla með einfaldri mynd skilaboðum eða leiðbeiningum til ferðamannsins. Táknmyndir þær sem fjallað er um í handbók þessari skiptast í fjóra meginflokka.

Þjónustutákn sýna þá staðbundnu þjónustu eða aðstöðu sem í boði er á hverjum stað eða svæði.

T.d. salerni, verslun, tjaldstæði, bílastæðu, nettengingu, bað- og þvottaaðstöðu o.s.frv.

Leiðbeiningartákn lýsa leiðum sem í boði eru fyrir göngu, akstur ýmissa farartækja, umferð hesta og hunda svo eitthvað sé nefnt.

Tákn fyrir bönn og aðvaranir gefa til kynna takmarkanir á aðgengi, umferð og notkun einstakra svæða.

Tákn fyrir erfiðleikastuðul gönguleiða. Fjallað er um táknmyndir fyrir erfiðleikastuðul göngleiða og notkun þeirra í kafla 5.

Hægt er að nálgast táknmyndirnar á tölvutæki formi á vefsvæðum handbókar á heimasíðum aðildarstofnana.



ÞJÓNUSTUÁKNI



Þ01
Upplýsingar



Þ02
Upplýsingar
innan húss



Þ03
Athyglisverður
staður



Þ04
Athyglisverð
sýning
innan húss



Þ05
Almenningssími



Þ06
Vatnssalerni



Þ07
Þurrsalerni



Þ08
Snyrting karla



Þ09
Snyrting kvenna



Þ10
Kvenna og
karlasnyrting



Þ11
Skiptiaðstaða



Þ12
Snyrting fatlaðra



Þ13
Sæluhús



Þ14
Veitingasala



Þ15
Kaffihús



Þ16
Heimilisveitingar



Þ17
Sturtur



Þ18
Þvottavél



Þ19
Þurrkari



Þ20
Þvottasnúra



Þ21
Sorpílát



Þ22
Endurvinnanlegt sorp



Þ23
Endurvinnanlegt sorp
eftir 1 km.



Þ24
Sorpílát



Þ25
Internet



Þ26
Slysa hjálp



Þ27
Neyðarskýli

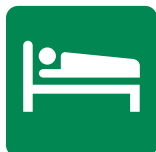

Þ28
Gisting



Þ29
Tjaldsvæði



Þ30
Hjólhýsi, tjaldvagnar
og fellihýsi



Þ31
Húsbílasvæði



Þ32
Verslun



Þ33
Losunarstaður fyrir
skolptanka



Þ34
Siglingar leyfðar



Þ35
Útsýni



Þ36
Áningarstaður



Þ37
Veði leyfileg



Þ38
Drykkjarhæft vatn



Þ39
Sund



Þ40
Áningastaður hesta



Þ41
Bílastæði



Þ42
Stæði fyrir fatlaða



Þ43
Bílastæði fyrir rútur

LEIÐBEININGARTÁKN



L01
Gönguleið



L02
Gangið á merktum leiðum



L03
Ör



L04
Ör með staðarheiti



L05
Ör með staðarheiti



L06
Akvegur



L07
Hjólastígur



L08
Vélhjólástígur



L07
Fjórhjólástígur



L09
Rútuumferð



L10
Vélsleðaleið



L11
Vað



L12
Göngubrú



L13
Reiðleið



L14
Reiðstígur



L15
Hundar leyfðir



L16
Gönguleið fyrir hreyfihamlaða



L17
Gönguleið fyrir hreyfihamlaða



L18
Gönguleið fyrir hreyfihamlaða



L19
Auðveld gönguleið



L20
Krefjandi gönguleið



L21
Erfið gönguleið

BÖNN OG AÐVARANIR



B01
Bönnuð
gönguleið



B02
Reykingar bannaðar



B03
Tjöldun óleyfileg



B04
Hjónhýsi, tjaldvagnar og
fellihýsi ekki leyfð



B05
Húsbílar ekki leyfðir



B06
Bifreiðaakstur
bannaður



B07
Hjólreiðar bannaðar



B08
Vélhjólaakstur
bannaður



B09
Fjórhjólaakstur
bannaður



B10
Rútuumferð bönnuð



B11
Vélsleðaakstur
bannaður



B12
Siglingar bannaðar



B13
Vaðið ekki hér



B14
Sund ekki leyft



B15
Hestaumferð ekki
leyfð



B16
Hundar ekki leyfðir



B17
Bannað að kveikja
eld



B18
Veðið ekki leyfð



B19
Vatn ekki drykkjarhæft

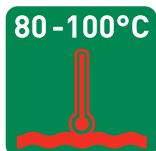

B20
Hætta á bruna



B21
Hætta á grjóthruni



B22
Hætta á hrapni



B23
Varasamt vatnsfall



B24
Hættulegir straumar



B25
Hætta á sterkum
vindum



B26
Bannað að kasta
pening



B27
Bannað að hlaða vörðu



B28
Lokað vegna
fuglaverndar



B29
Lokað tímabundið

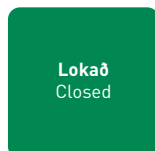

B30
Lokað, Closed...



B31
Lokað vegna
gróðurverndar

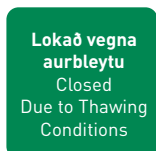

B32
Lokað vegna
aurbleytu

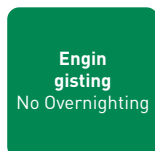

B33
Engin gisting



B34
Engin vélknúin umferð



B35
Bifreiðastæði bönnuð

NOTKUN TÁKNMYNDA

Táknmynd í stærð 25 x 25mm notast á skiltum þar sem lesandi stendur nálægt myndfleti t.d. upplýsingarskilti.



Táknmynd í stærð 50 x 50mm notast á skiltum þar sem lesandi stendur í allt að 5m fjærlægt frá myndfleti t.d. upplýsingarskilti.

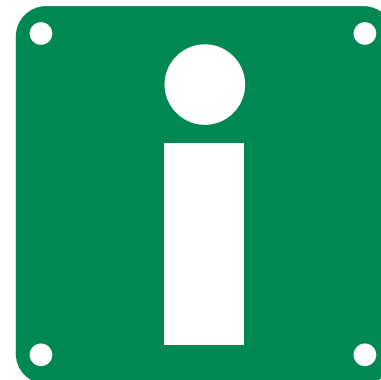

Heiti skrúfa: Tréskrúfur TORX 10 (A4)

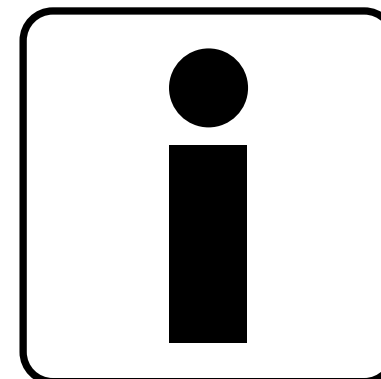

Táknmynd í stærð 80 x 80mm notast á skiltum þar sem lesandi stendur í meira en 5m frá myndfleti t.d. vegprestar og stikur.

Heiti sknúfa: Trésknúfur TORX 10 (A4)

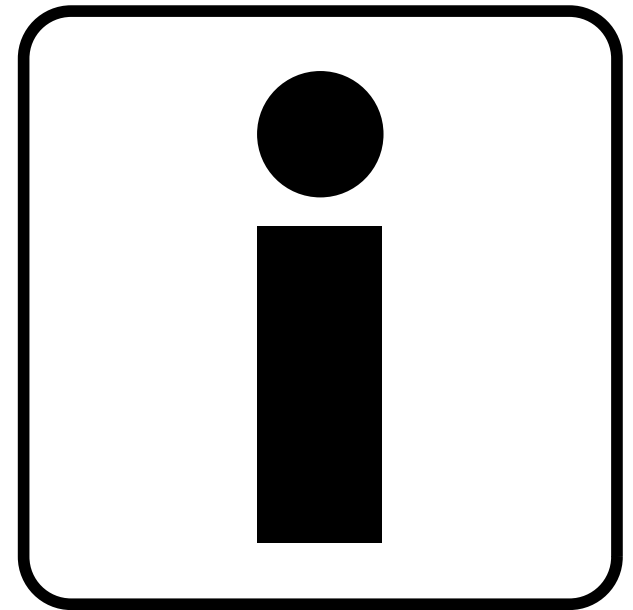

NOTKUN TÁKNMYNDA

Táknmynd í stærð 100 x 100mm notast á skiltum þar sem lesandi stendur í meira en 5m frá myndfleti t.d. upplýsingaskilti.

Heiti skrúfa: Tréskrúfur TORX 10 (A4)

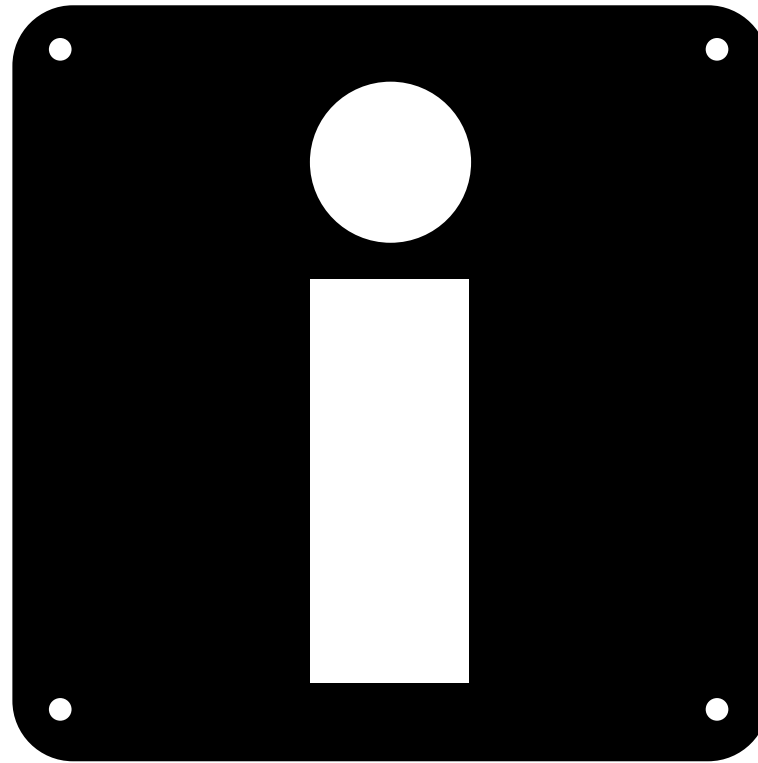
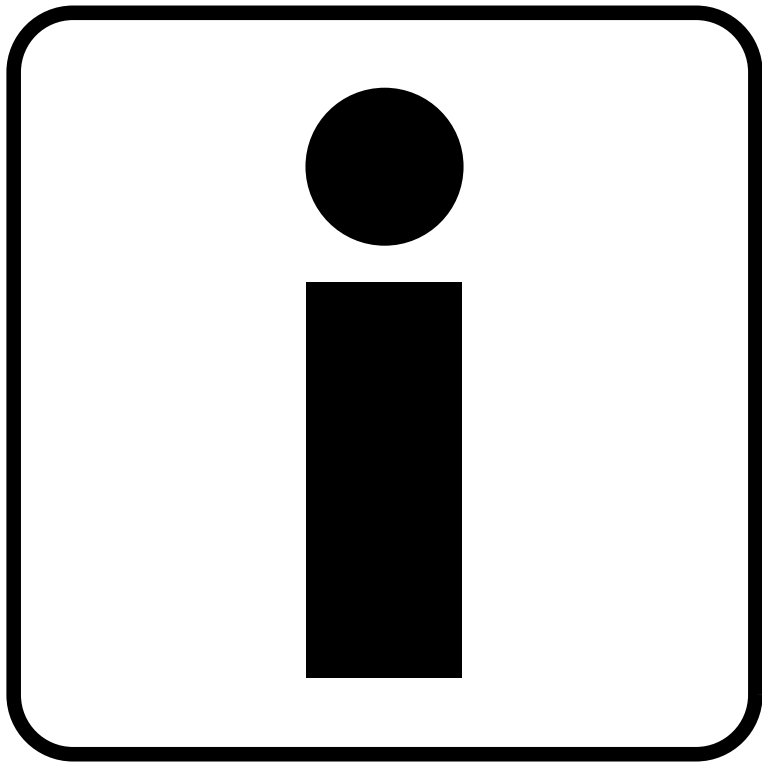



Táknmynd í stærð 180 x 180mm notast á skilti 4B.





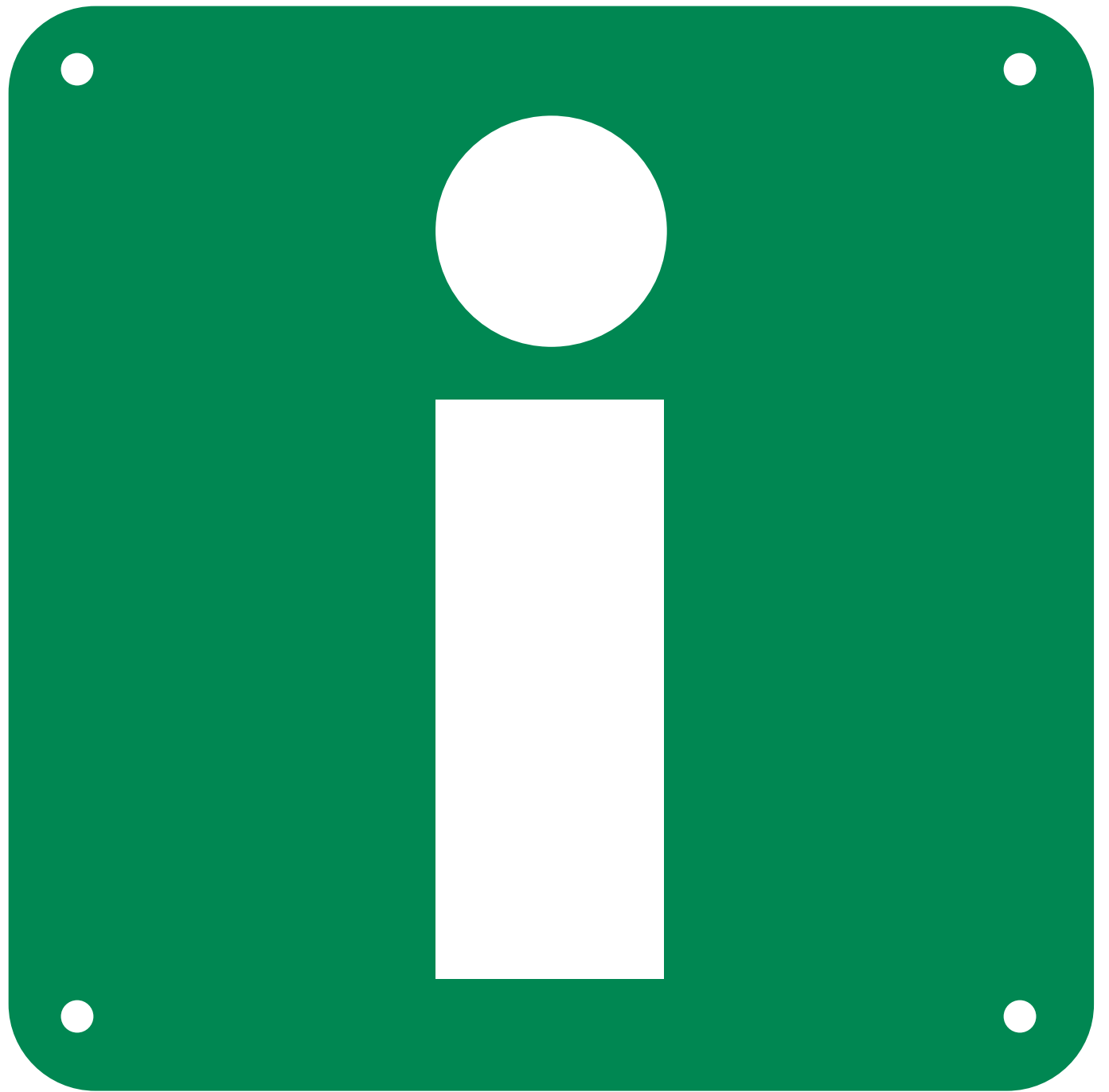



































Heiti skrúfa: Tréskrúfur TORX 10 (A4)











































TÁKNMYNDIR VEGAGERÐARINNAR



















VIÐVÖRUNARMERKI

BANNMERKI

BOÐMERKI

																	
---	---	---	---	---	---	---	---	---	---	---	---	---	---	---	---	---	---

UPPLÝSINGAMERKI

D01.11	D01.12	D01.21	D01.22	D01.31	D01.32	D01.61	D02.11	D03.11	D03.21	D05.11	D06.11	D06.51	D06.52	D07.11	D08.11	D09.11	D09.21	D09.22
D11.11	D12.11	D12.21	D14.11	D14.21	D16.11	D16.12	D16.21	D16.22	D18.11	D18.21	D20.11	D24.11						

ÞJÓNUSTUMERKI

E01.11	E01.12	E01.21	E01.31	E01.41	E01.51	E01.61	E02.11	E02.12	E02.21	E02.31	E02.35	E02.32	E02.41	E02.45	E02.61	E02.62	E02.63	E02.64	E02.65
E02.71	E02.72	E02.81	E03.11	E03.21	E03.31	E03.41	E04.11	E04.21	E04.31	E05.11	E05.12	E05.31	E05.41	E05.51	E05.61	E05.62	E05.65	E06.11	E06.21
E06.31	E06.41	E06.51	E07.11	E07.12	E07.13	E07.21	E07.31	E07.32	E07.35	E07.41	E07.42	E07.43	E07.47	E07.51	E07.61	E07.62	E07.63	E07.64	E07.71
E07.72	E08.11	E08.12	E08.21	E08.22	E08.31	E08.41	E08.42	E08.43	E08.44	E08.45	E08.46	E08.51	E08.52	E08.53	E08.57	E08.61	E08.65	E09.11	E09.12
E09.2x	E09.31																		

5. KAFLI

MERKING GÖNGULEIÐA EFTIR ERFIÐLEIKASTIGI

Á liðnum misserum hefur verið unnið að mótun kerfis táknmynda sem gefa til kynna mismunandi erfiðleikastig gönguleiða á Íslandi, og liggur niðurstaða þeirra vinnu nú fyrir. Stefnt er að því að allar gönguleiðir verði með tímanum merktar eftir kerfinu og þannig verði stuðlað að bættri upplýsingagjöf og auknu öryggi ferðamönnum til handa.

Kerfið er byggt á grunni evrópska skíðakerfisins og finnska gönguleiðakerfisins, og er að grunni til litakerfi ásamt grunnformi, táknmynd, og gildir fyrir sumaraðstæður. Rötun er ekki metin sem erfiðleiki en gera skal mun á merktum gönguleiðum og ómerktum með heilli línu og punktalínu. Táknin taka ekki til lengdar gönguleiðar, hvorki í tímum né kílómetrum, það eru viðbótar upplýsingar sem settar eru upp þar sem við á.

Tákn fyrir erfiðleikastuðul gönguleiða eru eftirfarandi:



Blátt – auðvelt

Textalykill fyrir ferðamenn

Góðir og sléttir stígar að jafnaði án teljandi hindrana eða erfiðleika.

Nánari skilgreining fyrir flokkun

„Góðir og að jafnaði sléttir stígar, án teljandi hindrana eða erfiðleika“ eru stígar sem yfirleitt er búið að bera ofaní eða eru sléttar moldar eða þéttar sandgötur. Lækir og ár eru brúaðar. Ef um verulega hærri uppstig en venjulega tröppuhæð er að ræða þarf að vera handrið. Þessar leiðir henta t.a.m. ófótvissu eldra fólki. Það er í lagi að steinar standi upp úr eða hluti stígs-ins sé ósléttur, ef það er undantekning. Ef um er að ræða frekari hindranir flokkast hann upp. Hentar fyrir lofthrædda.

Viðmiðunardæmi:

Tjaldsvæði-Svartifoss (Skaftafell), Vesturdalur – Hljóðaklettur (Jökulsárgljúfur), Víti frá bílastæði (Askja).



Rautt – krefjandi

Textalykill fyrir ferðamenn

Leiðir og stígar sem geta falið í sér lengri óslétta og erfiða kafla og hindranir svo sem óbrúaða læki og minni ár, lausamöl, há uppstig o.s.frv.

Nánari skilgreining fyrir flokkun

Leiðir og stígar sem geta falið í sér lengri óslétta og erfiða kafla og hindranir, svo sem óbrúaða læki (litlar ár) lausamöl, há uppstig o.s.frv.” Dæmigert fyrir rauða leið væri að hún lægi um lítt orpið hraun án ofaníbúðar og hentar því ekki ófótvissu fólki. Einnig getur undirlag stígsins verið blautt eða gljúpt í miklum sandi eða bleytu. Minniháttar hindranir geta verið lækir eða litlar ár sem ekki verða mannskæðar í venjulegum vexti, há uppstig t.d. í stuttum kletthöftum, stuttar brattar brekkur, eða stutt stökk yfir hindranir. Hindranir á rauðum leiðum eiga það sameiginlegt að oft er auvelt að fjarlægja þær með einföldum aðgerðum (brúm og stigum). Hentar lofthræddum.

Viðmiðunardæmi:

Heiðahringurinn (Skaftafell), Hólmatungur – Vesturdalur (Jökulsárgljúfur), Tjarnargígshringur (Laka). LML-Stórhver-LML (Friðland að Fjallabaki). Laugavegurinn, frá Landmannalaugum í Þórsmörk, liggur á mörkum rauðs og svarts vegna Þröngár sem getur orðið leiðinleg í vatnavöxtum. Að öðru leyti er Laugavegurinn rauð leið og því réttlæt看legt að flokka hann í rautt.



Svart – erfitt

Textalykill fyrir ferðamenn

Leiðir og stígar sem fela í sér hindarnir og erfiðleika á borð við stærri óbrúaðar ár, brattlendi og kletthöft, sem óvönnum og við slæmar aðstæður getur verið hættulegt.

Nánari skilgreining fyrir flokkun

Leiðir og stígar sem fela í sér hindranir og erfiðleika á borð við óbrúaðar ár, brattlendi og kletthöft, sem óvönnum og við slæmar aðstæður geta verið hættulegar.” Svart þýðir að á leiðinni geta verið mannskæðar hættur. Algengustu mannskæðar hættur á göngu-leiðum eru Grjóthrun og fallhætta (Brattlendi), druknun og ofkæling (ár). Krossá í Þórsmörk og Morsá í Skaftafelli myndu óbrúaðar valda flokkun í svart, þar sem vatnsmagn þeirra í vexti veldur drukunar og ofkælingarhættu. Berg á Íslandi er afar laust í sér og fellur grjót oft af sjálfsdáðum en einnig af völdum ferðamanna. Slíkar gönguleiðir í brattlendi henta ekki lofthræddum.

Viðmiðunardæmi:

Kristínartindar (Skaftafell), Hafragilsundirlendi (Jökulsárgljúfur), Herðubreið, Rjúpnafell (Þórsmörk), Fimmvörðuháls (Að norðanverðu). Dæmi um ár sem óbrúaðar valda myndu flokkun í Svart: Krossá í Þórsmörk, Morsá í Skaftafelli og allar stærri.

MERKINGAR GÖNGULEIÐA FYRIR HREYFIHAMLAÐA

Grænar táknmyndir eru notaðar fyrir flokkun á aðgengi fatlaðra. Um er að ræða 3 flokka með viðmiðum í takt við mismunandi stig fötlunar sem unnin hafa verið af Ferðamálastofu og eru skilgreind nánar í ritinu „Ferðaþjónusta fyrir alla“ sem gefin var út 2007 og er aðgengileg á vefsíðu Ferðamálastofu. Meginflokkarnir eru:



Flokkur 1 – gönguhömlun

Stígar eru með bundnu slitlagi, timburpallar eða þjöppuðu malarlagi án lausamalar á yfirborði. Rifur á milli fjala og eða hella má ekki vera meiri en 5mm. Stígar eru yfir 75 cm breiðir.

Halli á stíg og eða skábraut fer að jafnaði ekki yfir 1:15 (6,7%), þurfi að brúa meiri hækkun skulu vera hjálparhandriði á þeim stöðum, þó fari halli aldrei yfir 1:12 (8%), bil á milli handriða sé um 90 cm og aldrei meira en 120 cm.

Hvildarsvæði með bekkjum eru með um 100 m. millibili.

Skábrautir eru meðfram eða yfir tröppur.
Dæmi (með lítilsháttar úrbótum): Að Skaftafellsjökli, hringur í botni Ásbyrgis.



Flokkur 2 – aðgengi hjólastóla

Upplýsingar um gerð stíga skulu vera á skilti við upphaf leiðar, þar sem sýndar eru mögulegar leiðir fyrir hreyfihamlaða, hver hallinn er á tilteknum stöðum, hvar hvíldarstaðir eru og hvert efnisval er í stígum.

Stígar þurfa að vera með bundnu slitlagi, timburpallar eða þjöppuðu malarlagi án lausamalar á yfirborði. Rifur á milli fjala og eða hella má ekki vera meiri en 5mm.

Stígar undir 90 cm breiðir eru ekki aðgengilegir hjólastólum. Halli á stíg og eða skábraut fari að jafnaði ekki yfir 1:20 (5%), þurfi að brúa meiri hækkun skulu vera hjálparhandriði á þeim stöðum, þó fari halli aldrei yfir 1:15 (6,7%), bil á milli handriða sé um 90 cm og aldrei meira en 120 cm.

Hliðarhalli á stígum sé að jafnaði ekki meiri en 1:50 (2%).

Hvildarsvæði með bekkjum séu með um 100 m millibili og með a.m.k. 90 cm breiðu svæði fyrir hjólastóla við bekkina.



Flokkur 3 – Aðgengi hjólastóla með aðstoð

Upplýsingar um gerð stíga skulu vera á skilti við upphaf leiðar, þar sem sýndar eru mögulegar leiðir fyrir hreyfihamlaða, hver hallinn er á tilteknum stöðum, hvar eru hvíldarstaðir og hvert efnisval er í stígum.

Stígar þurfa að vera með bundnu slitlagi, timburpallar eða þjöppuðu malarlagi án lausamalar á yfirborði. Rifur á milli fjala og eða hella má ekki vera meiri en 5 mm.

Stígar undir 90 cm breiðir eru ekki aðgengilegir hjólastólum.

Halli á stíg og eða skábraut fari að jafnaði ekki yfir 1:15 (6,7%), þurfi að brúa meiri hækkun t.d. með þrepum þá séu ekki fleiri en eitt þrep í einu og ekki fleiri en 3 stök þrep á hverja 50 m. Hvíldarflötur sé ekki styttra en 120 cm eftir hvert þrep. Hvert þrep sé ekki hærra en 15 cm.

Hvildarsvæði með bekkjum eru með um 100 m. millibili og með a.m.k. 90 cm breiðu svæði fyrir hjólastóla við bekkina

Hliðarkantar á skábrautum a.m.k. 4 cm.

FLOKKUN GÖNGULEIÐA OG NOTKUN TÁKNMYNDA

Að flokka gönguleiðir eftir erfiðleikastuðlinum:

Eitt af því sem er hvað erfiðast varðandi alla erfiðleikastuðla er að fella raunverulegt og síbreytilegt land og gönguleiðir undir óhlutbundið kerfi sem hvergi er til hreint og vafalaust nema í hausnum á okkur. Grunnatriði kerfisins er að það er afstætt innbyrðis, eitt stig er erfiðara en það fyrra en auðveldara en það næsta. Það hjálpar okkur, svo og textalykillin sem skilgreinir erfiðleikana nánar. Eftir sem áður verður flokkunin altaf ákveðið MAT (Undantekningin er grænn, en þar eru hlutlæg viðmið ferðamálastofu svo niðurnelgd að mat á sér varla stað). Eftirfarandi atriði skal hafa í huga varðandi matið:

1. Það skal framkvæmt af vanri göngumanneskju, sem persónulega þekkir til viðmiðunardæma sem upp eru gefin fyrir hvern erfiðleikastuðul.
2. Matið skal borið undir, að lágmarki tvo staðkunnuga, sem þekkja viðkomandi gönguleiðir.
3. Gönguleiðir, sem liggja á mörkum ólíkra stuðla, skal að jafnaði flokka undir erfiðari stuðulinn: í vafa velja öruggu leiðina.
4. Miðað er við sumaraðstæður.
5. Við flokkun miðast við erfiðasta hluta leiðarinnar.
6. Flokka má mismunandi áfanga á sömu leið með ólíkum stuðlum, en gæta þess að hún nái á milli viðurkenndra áfangastaða.

Að prenta erfiðleikastuðul á kort:

Gönguleiðir verða merktar á kort í viðeigandi litum, merktar gönguleiðir með heilli línu, ómerktar með punktalínu. Þar falla formin, táknmyndirnar, út. Lykill er prentaður á kortið undir skýringum. Stundum falla fleiri en ein gönguleið undir sömu línu, t.a.m er leiðin frá tjaldstæði að Svartafossi í Skaftafelli hluti af mörgum öðrum, sem leysist svo: að áfangastaðnum Svartafossi skal merkja blátt, frá Svartafossi að Sjónarskeri blátt en frá Sjónarskeri í Morsárdal rautt. Ávallt skal merkja á sama lit (miðað við erfiðasta part leiðar) á milli viðurkenndra og merktra áfangastaða. Áfangastaði þarf að merkja með tákni, svo skýrt sé hvar litur endar og annar byrjar.

Að prenta erfiðleikastuðul í texta í bæklingum og öðru

Einstakar gönguleiðir í bæklingum merktar með lituðu formi og heiti (Auðvelt, Blátt). Lykill prentaður með ef hann er ekki þegar til staðar á korti.

Skilti og vegprestar

Þar sem skilti eru með kortum gilda reglur um kort, annars bæklingareglur. Vegprestar og minni skilti, þar sem ekki er um að ræða nema nafn gönguleiðar eða örnefni áfangastaðar verða eingöngu merkt með formi og lit.

Stikur

Verða ekki merktar, en mikilvægt er að þær séu í öðrum lit heldur en finnst í lyklinum, og er best að það séu grænar/jarðlitar með gulum haus eins og tíðkast hefur á stikum Þjóðgarðana hingað til.

LITANOTKUN

Litaskilgreiningar

Litaskilgreiningar eru teknar óbreyttar upp úr skýrslu Ferðamálastofu „Merkingar Gönguleiða“. Hér eru gefin upp nöfn litanna ásamt nálgun á númeri þeirra í NCS-staðallitakerfi fyrir málningu. Litir gefnir í Pantone og CMYK litakerfunum.

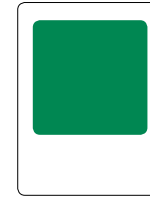

Bakgrunnslitur

Pantone 348
CMYK 97-2-98-12
RGB 0-135-82

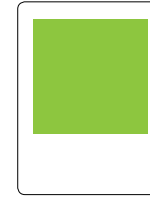

Pantone 375
CMYK 59-0-100-0
RGB 141-198-63

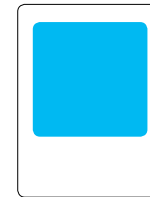

Pantone Process Cyan
CMYK 100-0-0-0
RGB 0-174-239

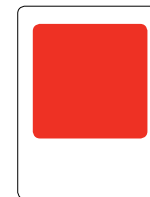

Pantone 485
CMYK 0-100-100-0
RGB 238-49-36



Pantone Black
CMYK 0-0-0-100
RGB 35-31-32

6. KAFLI

UNDIRSTÖÐUR OG UPPSETNING SKILTA

Eðli kerfis og útfærslur:

Hönnun skiltakerfisins miðar við þrenns konar undirstöðugerð eða grundun.

- A. Forsteyptar undirstöður
- B. Staðsteyptar undirstöður
- C. Grundun beint á klöpp
- D. Staurar reknir í jarðveg án undirstaðna

Forsteyptar undirstöður á malarfyllingu:

Þegar skilti eru grunduð á forsteyptar undirstöður þá er verktilhögun eftirfarandi:

1. Nauðsynlegt að jarðvegsskipta ca. 50 cm undir og út frá undirstöðu. Nota skal frostfría malarfyllingu og skal hún þjöppuð í tveim 25 cm lögum. Gæta skal þess að yfirborð fyllingarinnar er undirstaðan kemur á sé slétt og lárétt.
2. Forsteyptri undirstöðunni er síðan raðað saman á fyllinguna og byrjað á að stilla upp snitteinum á ryðfríar botnplötur.
3. Síðan er steypu einingum raðað uppá snitteinana og allt boltað saman.
4. Fylla skal síðan að undirstöðu með malarfyllingu og skal hún þjöppuð í 25 cm lögum.
5. Efstu boltarnir eru þá losaðir upp og stoðir skiltis festar á undirstöðu.
6. Síðan er skilti fest á stoðir.

Athuga skal að þar sem skilti eru mismunandi að stærð og lögun og því eru forsteyptu undirstöðurnar í þrem mismunandi að stærðum og raðast eftir skiltagerð á undirstöðu. Í töflu 6.3. eru undirstöður og skiltagerðir raðaðar saman.

Á skýringarmynd hér við hliðina þar sem sýndar eru allar þrjár gerðir undirstaðna.

Tafla 6.3.

Skiltagerð	1+1	1	2a	2b	2c	3a	3b	3c	4a	4b	5a	5b	6a
Undirstaða	U1	U2	U2	U2	U2	U2	U3	U3			U3	U3	U3

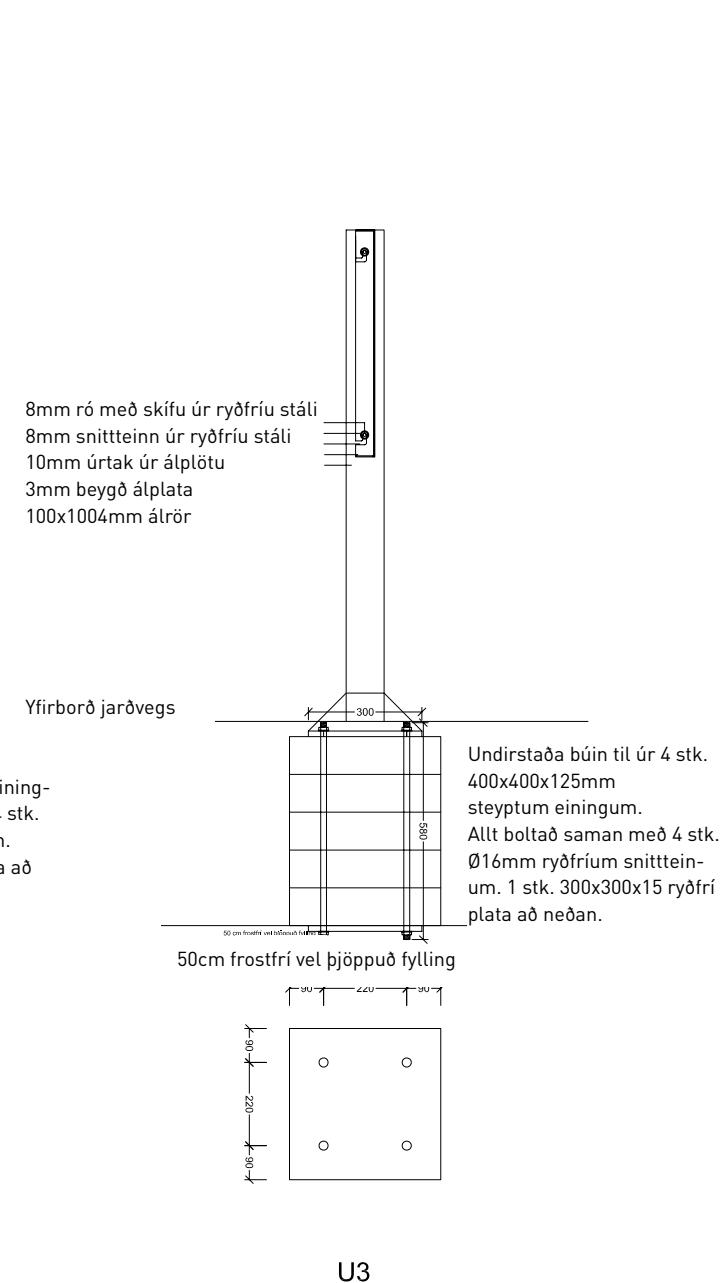
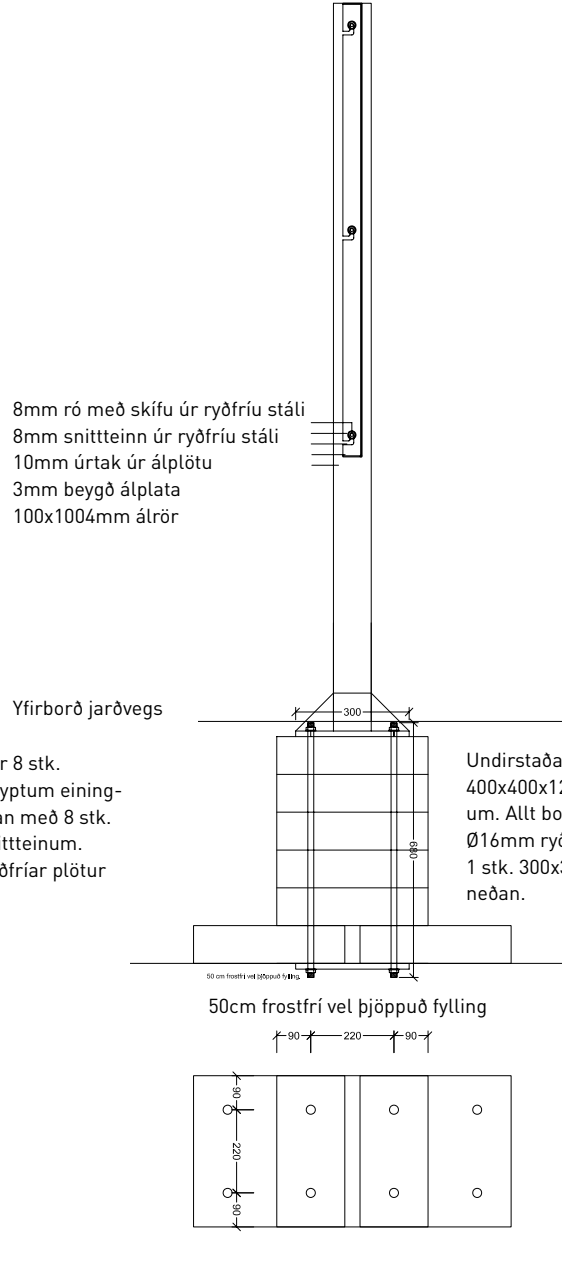
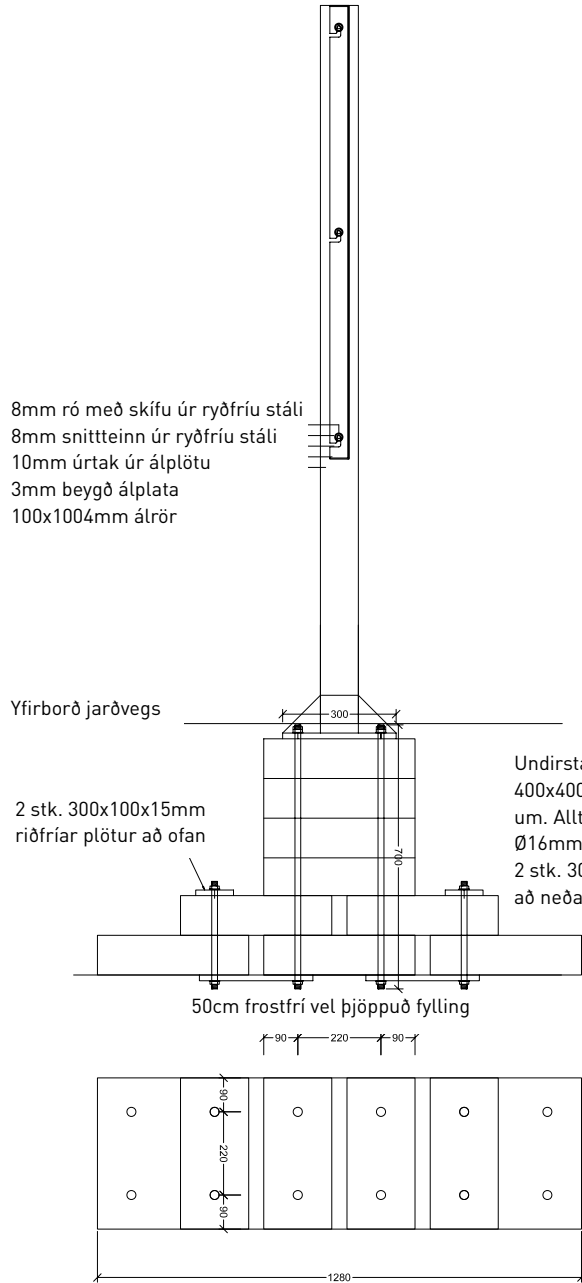

FORSTEYPTAR UNDIRSTÖÐUR – SAMSETNINGAR

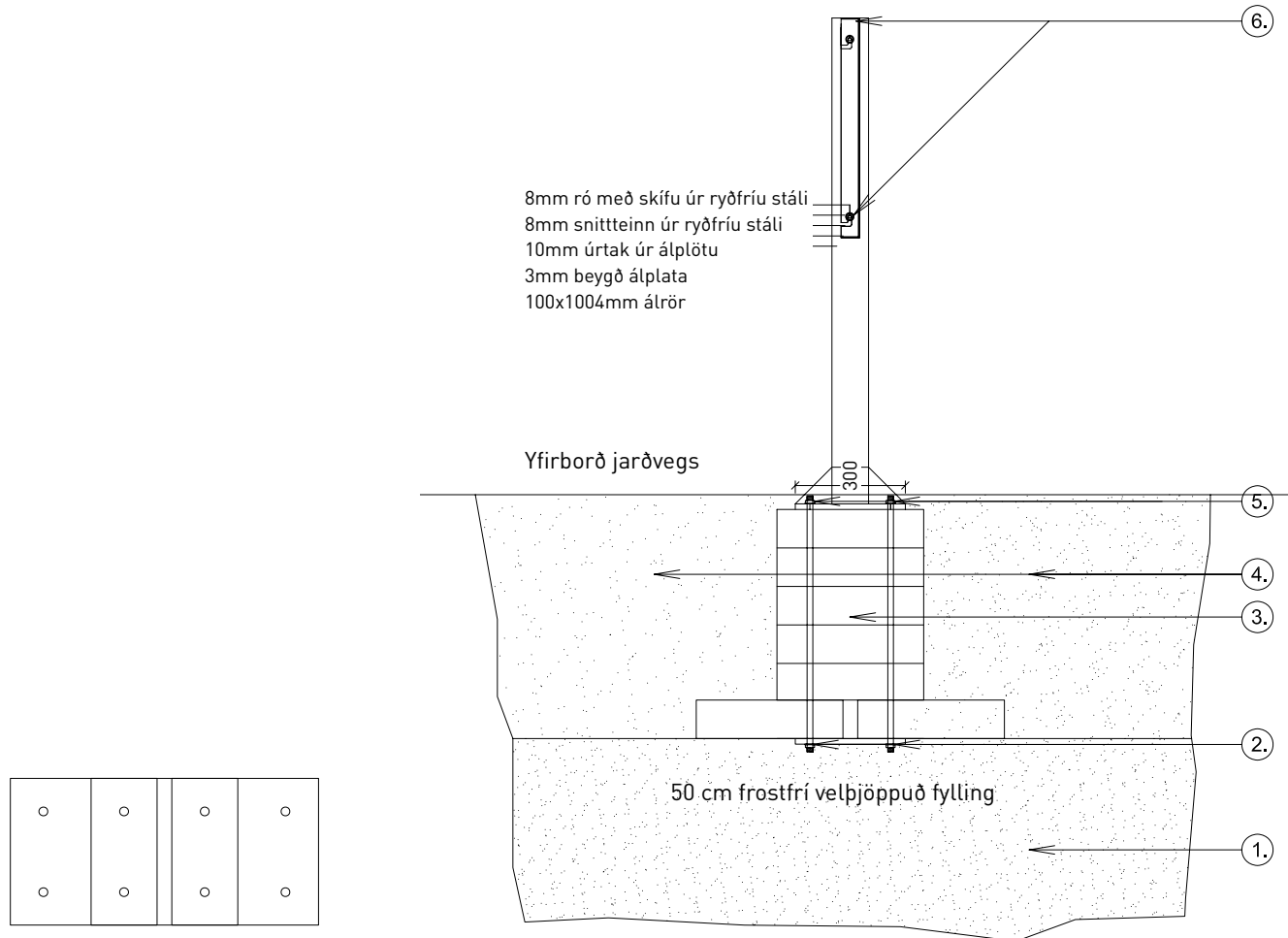



GRUNDUN BEINT Á KLÖPP

Þegar skilti eru grunduð beint á klöpp þá er verktilhögun eftirfarandi:

- 1 Bora skal með 20 mm bór 20 cm niður í klöppina við hvert boltagat. Gæta skal þess að velja staðsetningu skiltisins á klöppinni þar sem klöpp er ósprunginn og að ekki safnist vatn fyrir á klöppinni við stoðir. 16 mm snittteinar eru síðan límdir niður með viðurkenndu steypulími.
- 2 Stoðir festar á snittteina.
- 3 Skilti fest á stoðir.

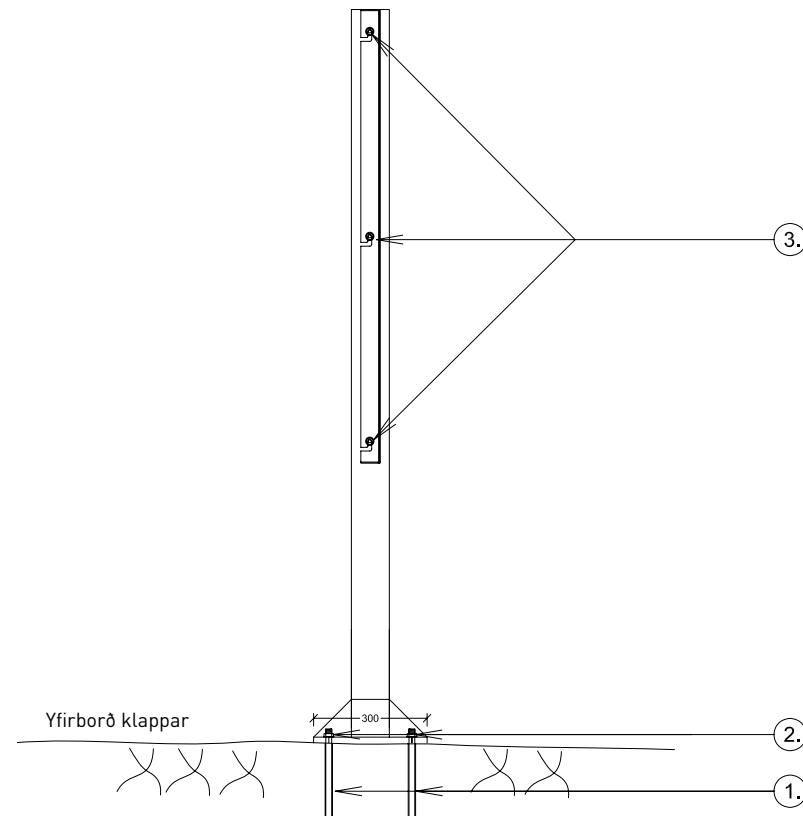
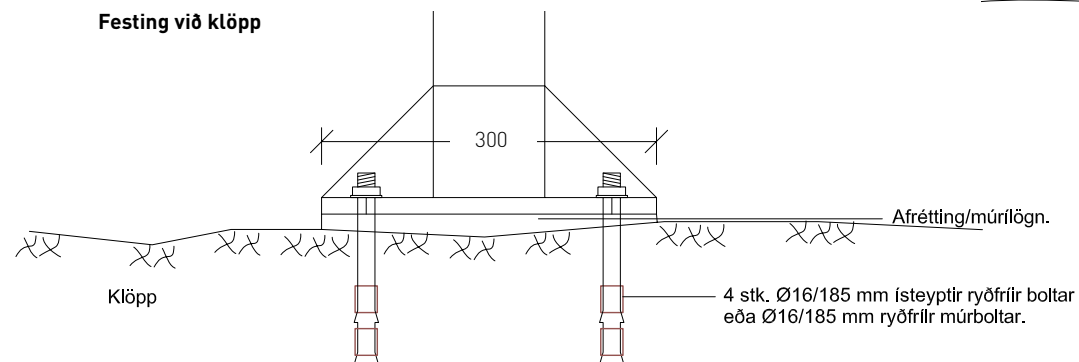

Staurar grafnir í jörð:

Þegar skilti eru grunduð með því að grafa staur/stoð beint í jörð er verktilhögun eftirfarandi:

- ① Grafir er ca. 90 cm djúp hola.
- ② Stoðum stillt upp í holu. Gæta skal vel að að rétt millibil sé milli staura og staurar í sömu hæð.
- ③ Þjappað að staurum með því að púkka grjóti meðfram þeim hluta sem fer niður í jörð eða nota malarfyllingu í ca. 25 cm lögum. Ágætt getur verið að máta skilti við staura eftir að fyllt hefur verið að fyrri stoð og áður en fyllt er að seinni stoð til að tryggja rétta afstöðu milli stoða.
- ④ Skilti fest á stoð.

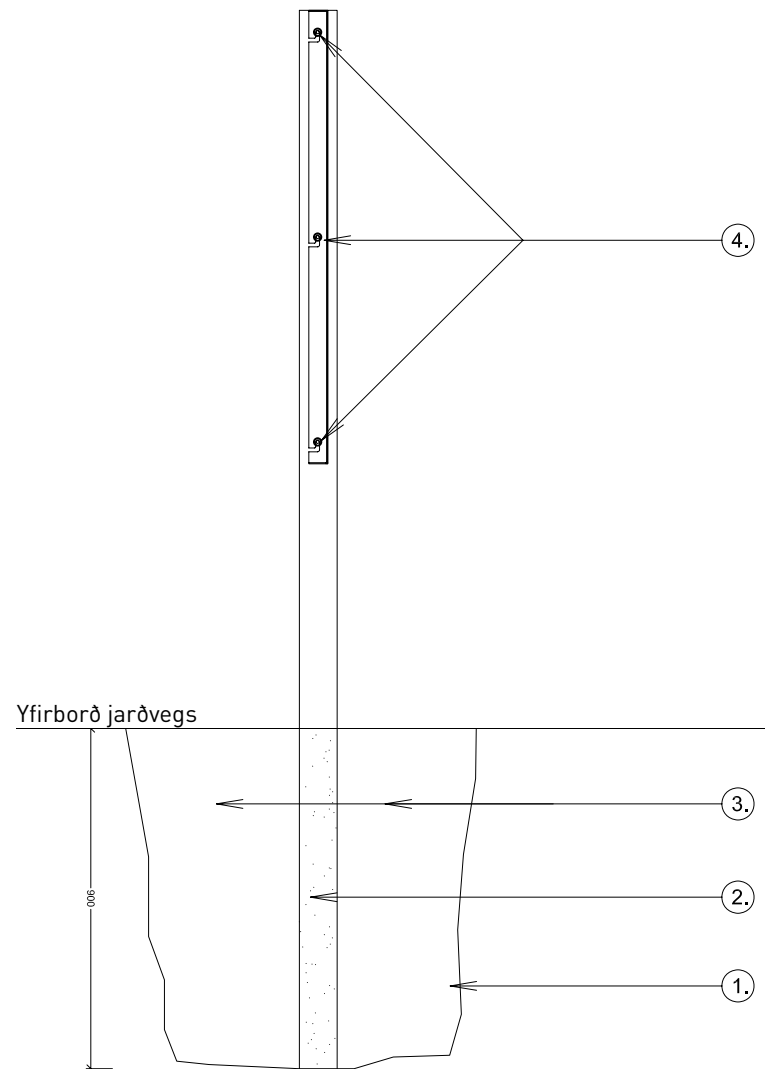

SÉRTEIKNINGAR: **ÁL SKILTI** – **ÁLSTOÐIR** – FÓTUR OG SAMSETNINGAR

Skilti 1A, 1B, 2A, 2B, 2C, 3A, 3B, 3C

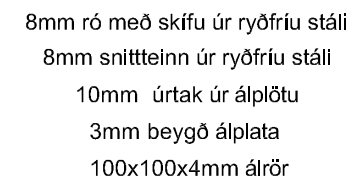
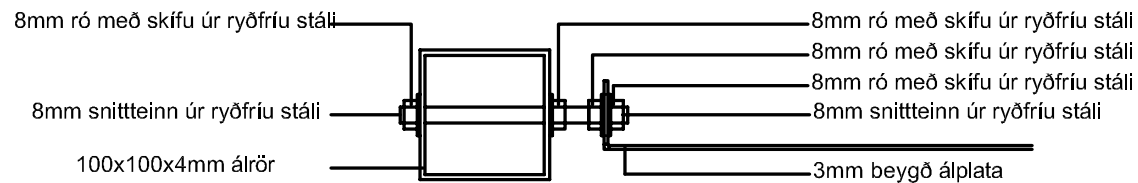
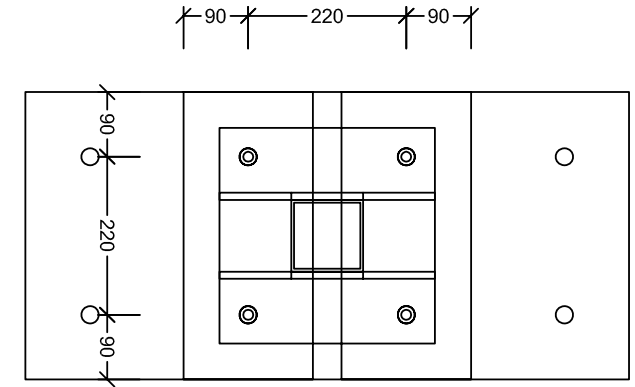
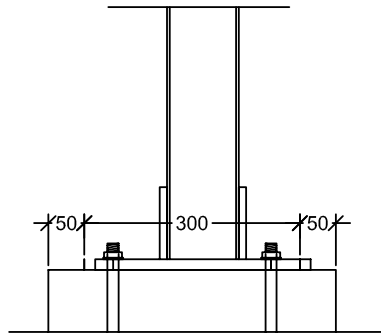
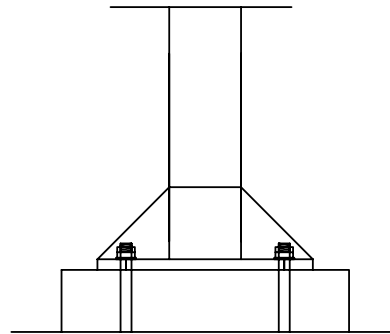

ATHUGIÐ AÐ EINUNGIS SKAL NOTA **RYÐFRÍTT STÁL** MEÐ **ÁLI** – EF NOTAÐ ER ALMENNT STÁL SKEMMAST FILMUR OG LAKK VEGNA JÓNUNAR

SÉRTEIKNINGAR: ÁLSKILTI/TIMBURSTOÐIR – FÓTUR OG SAMSETNINGAR

Skilti 1A, 1B, 2A, 2B, 2C, 3A, 3B, 3C

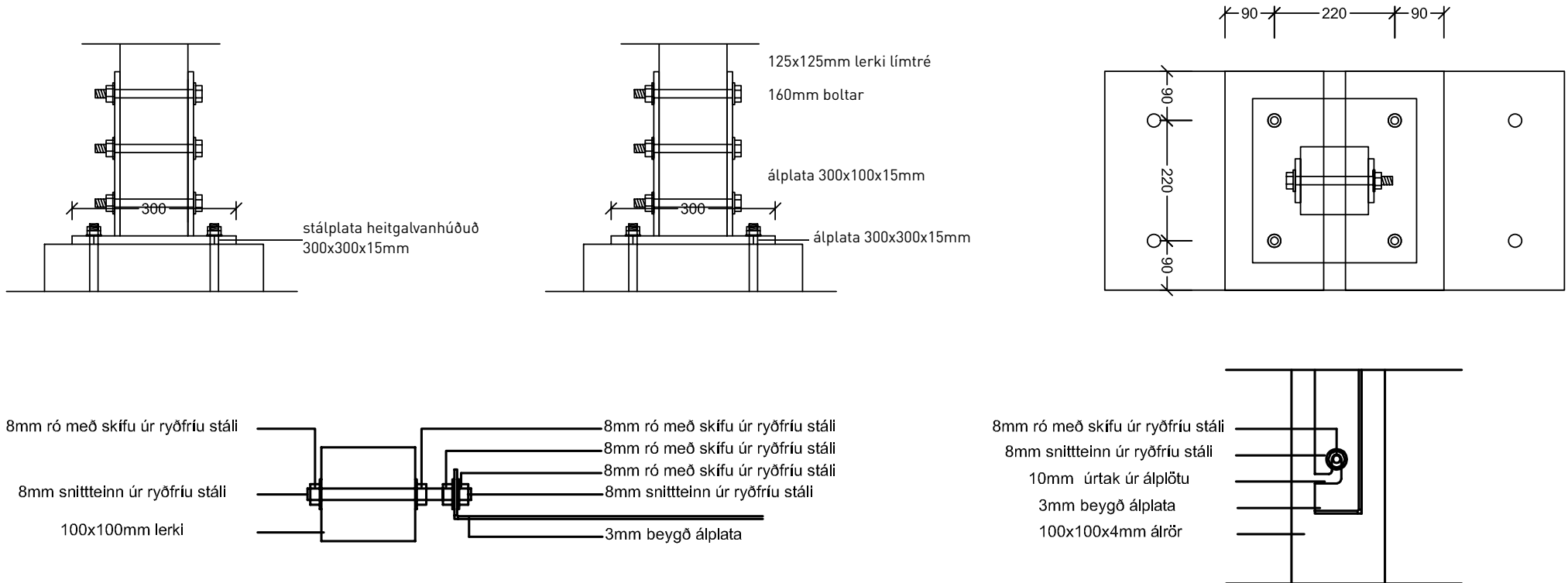

Athugið

Gæta skal þess að skiltið falli vel að landi og sé hæðarsett í takt við aðliggjandi náttúru en standi ekki á háum púða. **Gæta skal þess að jarðvegur hylji undirstöður.** Atriði þessi eru liður í að minnka sjónrænt umfang og umhverfisáhrif skilta.





SÉRTEIKNINGAR: **TIMBURSKILTI/TIMBURSTOÐ** – FÓTUR OG SAMSETNINGAR

Skilti 3D

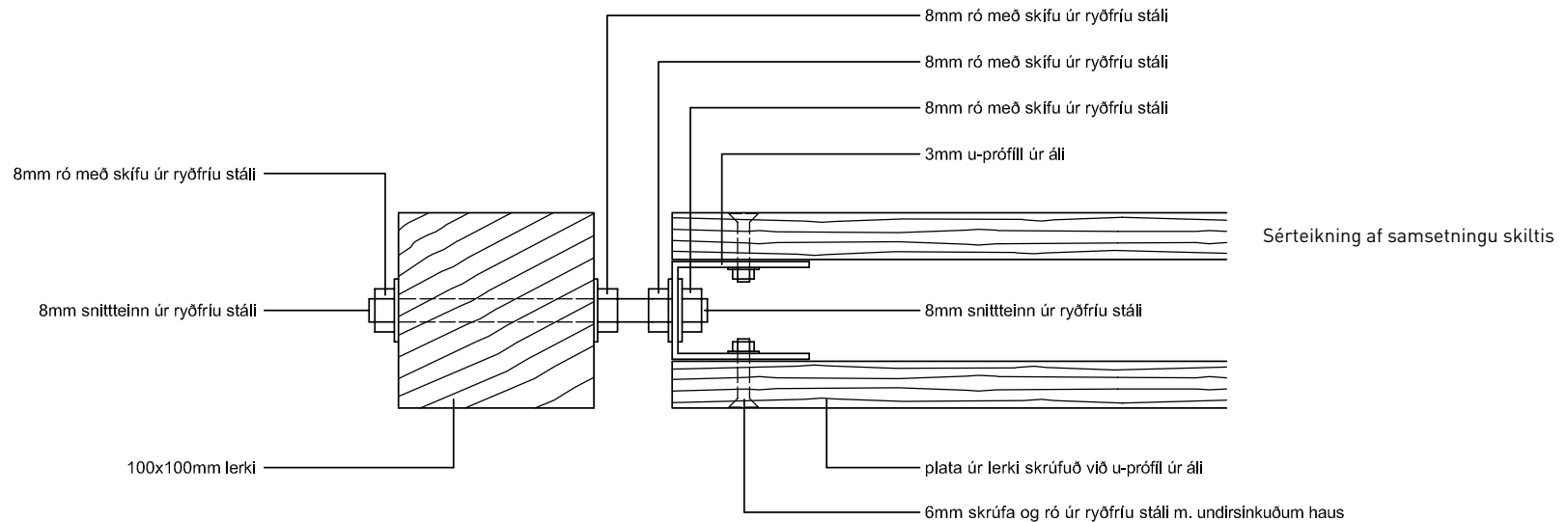
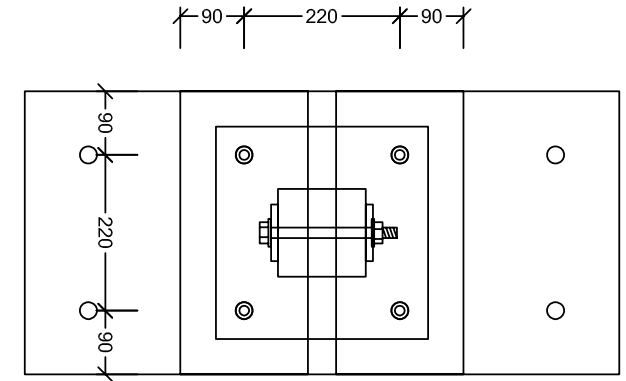
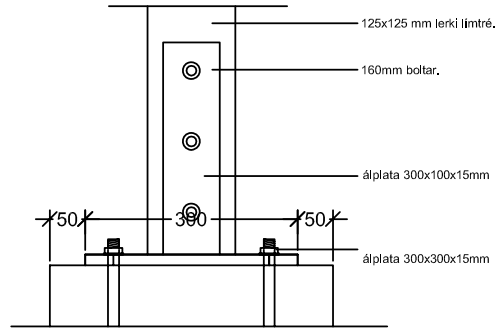
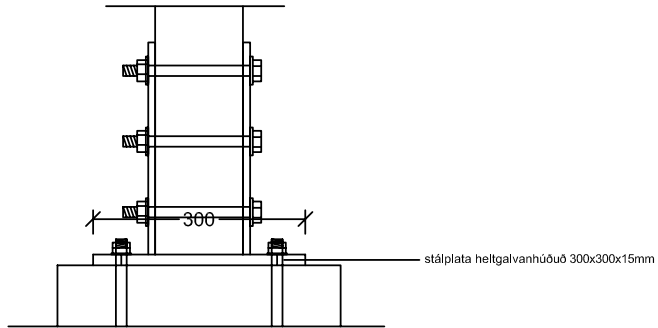



VATNAJÖKULSLOFTGARÐUR



SNÆFELLSSTOFA



VISITOR CENTRE



Skriðuklaustur

Manningssetur & sögusáttur



GUNNARSSTOFNUN →



KLAUSTURKAFFI →

7. KAFLI

UNDIRBÚNINGUR OG GERÐ EFNIS

Staðsetning skiltis

Við val á staðsetningu skiltis er mikilvægt að skiltið sé vel sýnilegt þeim sem leið eiga framhjá, en að um leið skyggi það ekki á náttúru eða útsýni. Gott rými þarf að vera til að standa fyrir framan skiltið og lesa í ró og næði. Ef hægt er skal leitast við að skapa skjól fyrir lesandann og að snúa skiltinu þannig hann truflist ekki af sterku sólarljósi eða endurkasti af skilafletinum.

Myndefni

Mynd segir meira en 1000 orð. Þegar þú byrjar á undirbúningi skiltis er mikilvægt að huga vel að vali á myndefnis sem stutt getur við þann texta sem koma skal til skila. Kort, skýringamyndir og ljósmyndir aðstoða hver á sinn hátt við að koma upplýsingum um svæðið til skila og eru óháðari tungumáli og lestrargetu en langur texti.

Vinnuteikning hjálpar við val á efni og upplýsingum. Gott getur verið að gera grófa vinnuteikningu sem hjálpar til við að meta hvaða efni henti á skiltið og umfang efnis. Af teikningu má e.t.v. sjá að ekki er endilega pláss fyrir allt það sem þú hafðir í hugað koma fyrir á skiltinu. Þú getur notað teikninguna sem hjálpartæki til að safna

þeim upplýsingum og efni sem raunhæft er að koma fyrir, enda er auðveldara að velja úr nú frekar en eftir að löngum tíma hefur verið eytt í t.d. skrif á texta.

Kortagerð

Í handbók þessari er ekki ætlunin að fjalla ítarlega um kortagerð enda er hún yfirleitt á höndum sérfræðinga á því sviði. Hins vegar eru nokkur atriði varðandi miðlun og upplýsingagjöf sem gott getur verið að athuga áður en kortagerð hefst, og geta nýst til frekari leiðbeiningar frá verkkaupa til kortagerðarsérfræðings áður en vinna við kortagerð hefst.

Kort á skiltum hafa annað markmið en t.d. kort í kortabók eða bæklingi og eru því með annað nákvæmnistig. Einnig getur stærð þess svæðis sem kortið sýnir mótast af því hvort markhópurinn gengur, hjólar eða ekur.

Kort á skilti gefur yfirsýn. Tilgangur korts á skilti er að gefa ferðamanninum heildarmynd af því svæði sem hann er staddur á. Hann getur t.d. séð hvaða merktu göngu-leiðir eru í boði og að ef hann fylgi ákveðinni leið komi hann að tilteknum áfangastað. Ekki er ætlunin að ferðamaðurinn noti kortið til

að rata eftir þar sem hann getur ekki tekið kortið með sér. Því getur verið hentugt að hafa færri smáatriði með á kortinu. Mikilvægt er að sýna á kortinu hvar viðkomandi er staddur. Það má gera með ör eða hring þar sem stendur „hér ert þú“.

Kort í bæklingi vísar veginn. Til samanburðar við skiltakort er korti í bæklingum notað til að rata eftir. Ferðamaðurinn tekur bæklinginn með sér og því er eðlilegt að meiri nákvæmni sé á þeirri tegund korta.

Sýndu mælikvarðann á kortinu.

Mælikvarðann þarf að sýna þannig að ferðamaðurinn fái tilfinningu fyrir fjarlægðum milli mismunandi áfangastaða. Best er að teikna kvarða fremur en að gefa einungis upp t.d. 1:25.000.

Passaðu að merkingar séu í lagi. Mundu eftir norðupílu, einkum ef norður er ekki beint upp. Mikilvægt er að kortinu fylgi skýringamynd þar sem helstu tákn og litir eru útskýrð.

Mikilvægt að merkja stíga og vegi með lit sem skilur sig vel frá bakgrunninum. Þar sem hægt er skal leitast við að flokka gönguleiðir inn í göngugráðunarkerfi sem nánar er lýst á bls. 5.

Textagerð

Texti á skiltinu þarf að vera auðskilinn fyrir markhópin sem hann er ætlaður. Hér á eftir koma nokkur ráð varðandi textagerð fyrir skilti – einkum upplýsinga- og fræðsluskilti.

Takmarkaðu magnið af texta og upplýsingum

Skrifaðu um það sem þú vilt að gesturinn muni eftir heimsókn sína og það sem nauðsynlegt er fyrir hann að vita á ferð sinni um svæðið. Mundu að lesandinn hefur ekki endilega mikla bakgrunnsþekkingu á því sem fjallað er um og þarf ekki að vita allt til að eiga ánægjulega viðvöl á áfangastaðnum. Gott getur verið að visa í ítarefni á t.d. vefsíðu fyrir þá sem vilja fá ítarlegri upplýsingar. Notaðu eingöngu fagorð og fræðiheiti sem eru almennt þekkt, eða með fylgjandi útskýringu.

Notaðu persónulegan texta

Skrifaðu til dæmis „þú getur byrjað ferðina á...“ Í stað „hægt er að byrja ferðina á...“.
Þannig skapast meiri nánd við lesandann.

KISS – Keep it short and simple

Eftirfarandi þumalputtareglur hjálpa til við að semja stuttar setningar, stuttar málsgreinar og einföld orð:

- Notaðu að meðaltali 12 – 15 orð í setningu.
- Notaðu helst ekki meira en 25 orð í setningu.

Athugaðu þó að góður texti er breytilegur og inniheldur bæði langar og stuttar setningar. Ef þú skrifar eingöngu stuttar setningar slítur þú textann e.t.v. í sundur og erfiðara getur orðið að lesa hann.

Skrifaðu hnitmiðaðan og skýran texta

Flestir lesa aðeins 30 – 45 sekúndur áður en haldið er áfram. Fullorðnir lesa ca. 250 – 300 orð á mínútu. Það svarar til í mesta lagi 225 orða (ca. half A4 síða) á 45 sekúndu sem er ekki mikið eða hvað?

Það mikilvægasta fyrst

Skipulag textans skiptir höfuðmáli svo lesandinn haldi þræðinum við lesturinn. Þegar þú skipuleggur textann er ágætt að hafa í huga eftirfarandi niðurstöðu rannsókna á lestri tímarita:

90% lesa fyrirsögn
70% lesa myndatexta
40% lesa formála eða upphaf textans
20% lesa megintextann
5% lesa allan textann til enda
Það er því mikilvægt að boðskapurinn í textanum skili sér í meginatriðum í titli, myndatexta og formála. Þeir sem lesa allan textann fá til viðbótar nákvæmari upplýsingar og bakgrunnsþekkingu.

Skrifaðu spennandi fyrirsögn

Fyrirsagnir eiga að kveikja forvitni lesandans og gefa til kynna hvað textinn fjallar um. T.d. má skrifa fyrirsögnina sem spurningu sem síðan er svarað í textanum.

Settu þig í spor lesandans

Hvaða spurningar vakna eftir lestur fyrsta fyrirsagnar, formála og svo koll af kolli?
Hvað myndi þig fýsa að vita meira um sem leikmaður?

Allir elska góða sögu

Þú getur styrkt upplifun lesandans með frásögnum af þjóðsögum og hjátrú. Skrifaðu gjarnan um fólk sem lesandinn getur samsað sig með.

Settu hlutina í samhengi

Líktu náttúrufyrirbærum við þekkt fyrirbæri úr daglegu lífi. Þýddu t.d. 150 ha. í fjölda fótboltavalla – eða segðu frá hversu langan tíma tekur að ganga hringinn í kringum svæðið. Notaðu gjarnan skýringarmyndir, teikningar og/eða þrívíddarmyndir til að sýna stærðarhlutföll og eðli hluta.

Leggðu textann frá þér

Þegar búið er að vinna texta er gott að leggja hann til hliðar í nokkra daga og lesa hann þá aftur. Þannig sjást skýrar þeir hnökrar sem kunna að vera á textaskipulagi og efnisinnihaldi. Lestu e.t.v. textann upphátt. Við upplestur verða klúðurslegar setningar oft meira áberandi.

Fáðu sérfræðinga til að lesa textann yfir

Þannig tryggirðu að innihaldið sé rétt og að nauðsynlegar upplýsingar komi fram. Mikilvægt er að textinn sé prófarkalesinn, helst af fagmanni. Ef þú prófarkalest sjálf/-ur mundu að yfirferð fyrirsagna, myndatexta, kortatexta, leturgerðar og leturstærðar er síst minna mikilvæg en yfirferð megin-textans.

Fáðu fulltrúa markhópsins til að lesa textann.

- Biddu viðkomandi að svara eftirfarandi spurningum:
- Er eitthvað í textanum sem skilst ekki?
 - Vantar einhverjar upplýsingar?
 - Hvað er áhugaverðast?
 - Er samhengi milli mynda og texta?

8. KAFLI

FRAMLEIÐSLA

Skiltakerfið er að uppistöðu gert úr lökkudum beygðum álplötum og stoðum úr íslensku lerkilímtréi eða ferköntuðum álprófílum. Steyptri undirstöðueiningu í einni grunnstærð er raðað saman eftir stærð og umfangi skiltis. Hér að neðan fylgja helstu upplýsingar er varða framleiðslu efnis í skilti.

1. Stoðir

Límtrésstoðir: Límtrésstoðir eru 100 x100 mm eða 120x120mm eftir stærð skiltis. Sjá nánar á sérteikningum. Íslenskt lerkilímtré í skiltakerfið var árið 2010 framleitt sem tilraunaverkefni fyrir Vatnajökulsþjóðgarð. Enn sem komið er er ekki um lagervöru að ræða en vonir standa til að svo verði til lengri tíma litið. Framleiðendur á sviði límtrésframleiðslu hér á landi geta aðstoðað við framleiðslu stoða. Timburstoðir festast á álfót. Sjá nánar sérteikningu á bls. 72.

Álstoðir: Álstoðir eru úr 10x10 cm, 4mm ferköntuðum álprófílum sem eru stöðluð framleiðsla. Yfirborð stoða er ekki meðhöndlað heldur verður látið oxiderast á náttúrulegan hátt með veðrun. Stoðum er

lokað að ofan með álloki sem er soðið allan hringinn. Undir stoðir eru soðinn platti úr 10 mm. þykku áli, 25x25 cm með 4 götum. Sjá nánar sérteikningu á bls. 68.

2. Undirstöður

Steypar undirstöðueingar: Árið 2010 voru framleiddar steypar undirstöðueingar á vegum Vatnajökulsþjóðgarðs og Umhverfisstofnunar. Enn sem komið er er ekki um lagervöru að ræða. Framleiðsluaðilar á sviði steypueininga geta aðstoðað við framleiðslu eininga. Sjá nánar sérteikningu á bls. 62.

3. Skiltafletir

Skiltaflötur úr áli: Sjálfir skiltafletirnir eru framleiddir hjá skilta/merkingafyrirtækjum.

Hér að neðan er meginlýsing á framleiðslu- aðferð þeirra: Skiltin eru unnin úr áli og eru „kræktir“ upp á 8mm ryðfría teina og festar með ryðfríum róm, en spenniskífur eru við allar rær. Lengd snitteins fer eftir því hvort skilti stendur stakt eða hvort sama skilastoð nýtist fyrir annað skilti. Ef um stakt skilti er að ræða er snitt-einn ca. 180 mm. Ef um tvö skilti er að ræða er lengd snitteins um 220 mm.

Skiltaflötur eru úr 2mm áli sem er fræst og beygt. Mögulegt er að hengja skiltaflötur á báðar hliðar skiltastands. Á bls. 78-81 má sjá málsettar útflattar teikningar af álplötum vegna fræsingar. Athugið að mismunandi stærð er að fram- og bakplötu þar sem önnur fellur inn í hina. Einnig er hægt að sækja teikningar á pdf-formi í fullri stærð á vefsvæði handbókar á heimsvæðum aðildarstofnana.

Skiltaflötur eru sprautaðar beggja veggna með Sikkens Autocoat BT eða sambærilegu. Nota skal 800 Matting paste 50% sem íblöndun út í lit til þess að heppilegt gljástig skiltist náist.

Fyrir texta sem límdur er beint á lakkaðan skiltaflöt s.s. við staðarheiti, skal nota hvíta límfilmu „polymeric“, með a.m.k. 5 ára lita- og límendingu.

Þar sem heil filma er límd á flöt s.s. við heila korta- og myndfleti á upplýsinga- og fræðsluskiltum skal nota límfilmu „polymeric“ með a.m.k. 5 ára lita- og límendingu. Nota skal „polymeric“ plöstunarfilmu eða sambærilegt með UV-vörn (laminering) sem vörn á yfirborð áprentaðrar filmu. Sjá nánar sérteikningu af skiltafleti og samsetningu í kafla 6. Ef notuð er litfilma sem ekki er áprentuð skal hún einnig vera „polymeric“.

Ath. Polymeric er nafn á efni sem notað er í hágæða filmur og hefur mikið veðrunarþol Til er annað efni sem heitir Monomeric en er ekki hæft til utanhússnotkunar við þær aðstæður sem eru í friðlöndum hérlendis.

ATHUGIÐ AÐ EINUNGIS SKAL NOTA **RYÐFRÍTT STÁL** MED **ÁLI** – EF NOTAÐ ER ALMENNT STÁL SKEMMAST FILMUR OG LAKK VEGNA JÓNUNAR

SKILTAFLÆTIR – FRAMLEIÐSLUTEIKNINGAR

Skiltaflötur 900 x 150 mm – Aðalplata

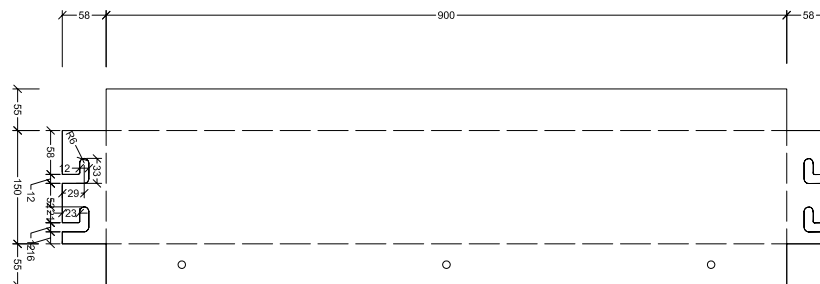

Skiltaflötur 900 x 150 mm – Bakplata

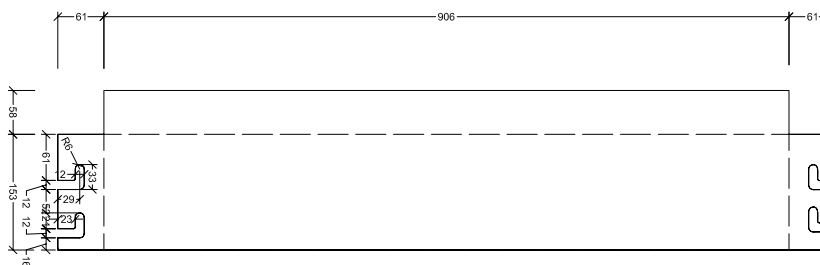



Skiltaflötur 900 x 340 mm – Aðalplata

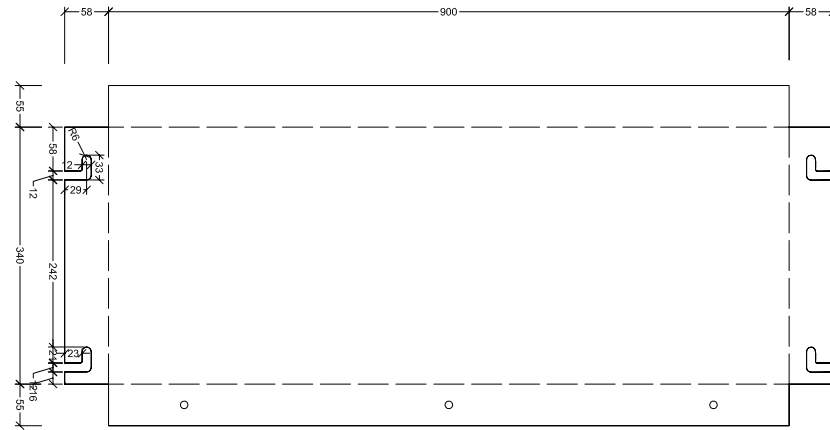

Skiltaflötur 900 x 150 mm – Bakplata

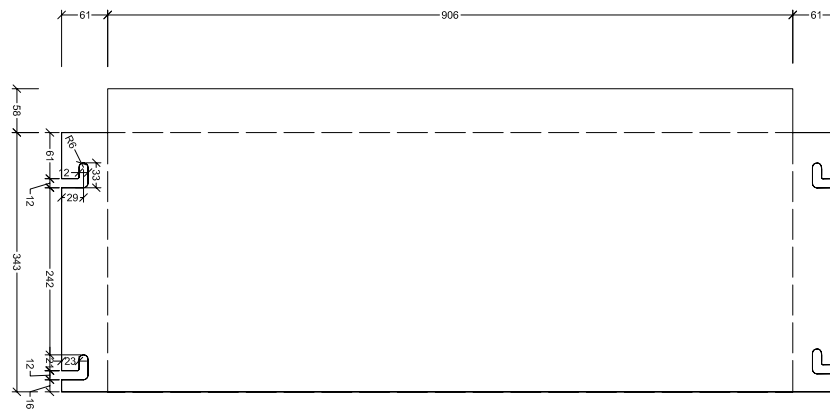



Skilttaflötur 900 x 340 mm – Aðalplata

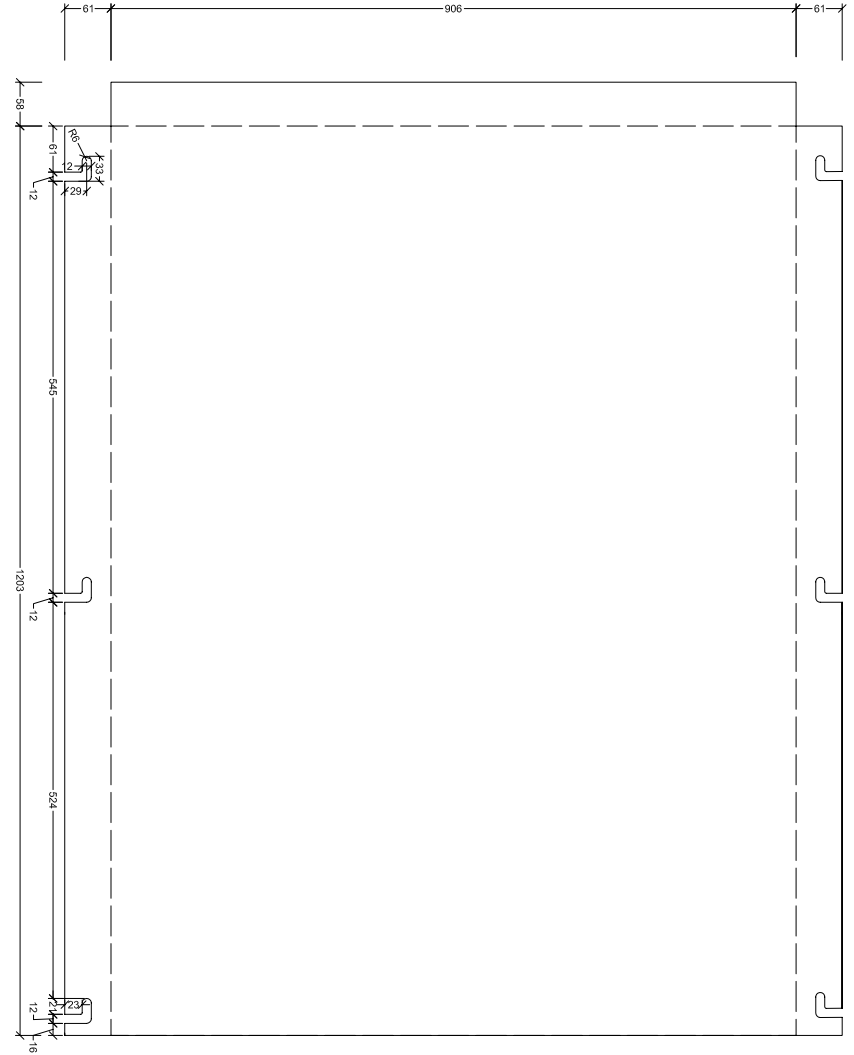
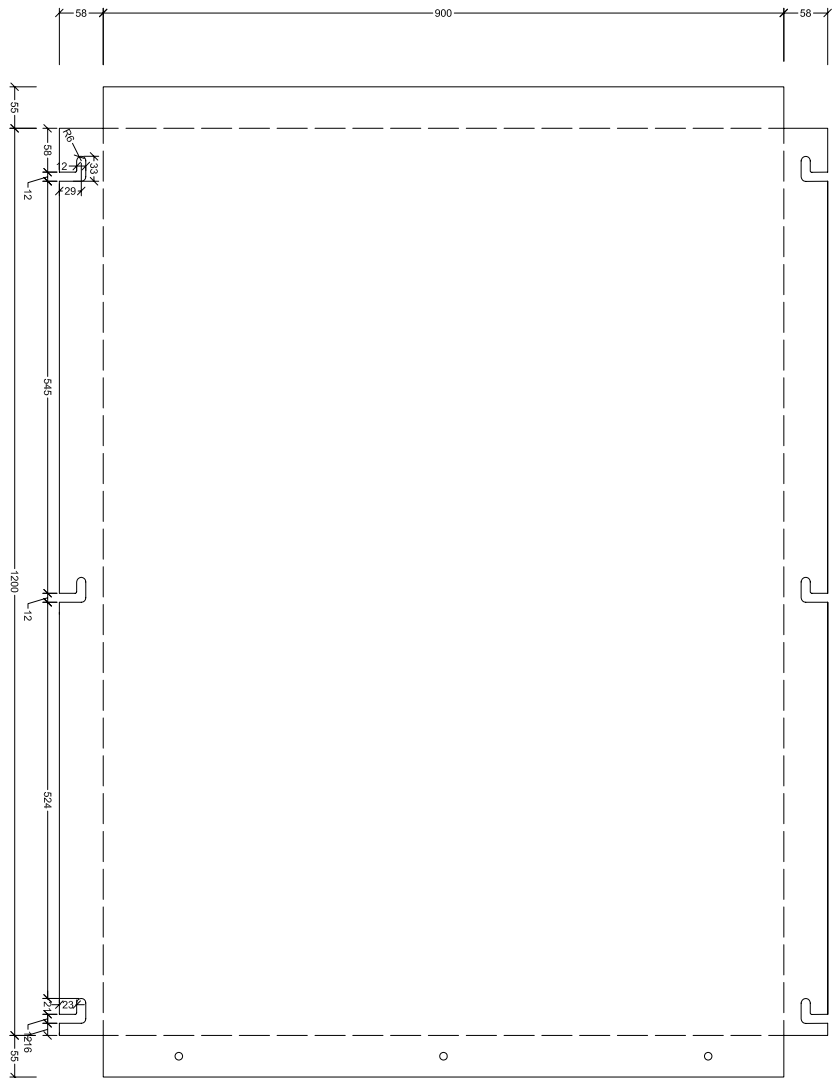

Handbók um merkingar á ferðamannastöðum og friðlöndum er unnin fyrir Vatnajökulsþjóðgarð, Umhverfisstofnun, Þingvallabjörggarð og Ferðamálastofu.

Texti og ritstjórn: Guðrún Ingvarsdóttir, arkitekt

Grafísk hönnun og uppsetning: Annetta Scheving, grafískur hönnuður

Hönnun kerfis:

Annetta Scheving, grafískur hönnuður

Guðrún Ingvarsdóttir, arkitekt

Árni Jón Sigfússon, arkitekt

Gústaf Vífilsson, verkfræðingur, Teiknistofan Óðinstorgi

Ljósmyndir:

Guðmundur Ögmundsson, Vatnajökulsþjóðgarður

Annetta Scheving

Heimildir:

Skov- og naturstyrelsens skiltehandbog | 1996 Skov- og naturstyrelsen

Ferðaþjónusta fyrir alla maí | 007 Ferðamálastofa

Naturformidling gennem skilte og foldere | 1997 Udviklingsværkstedet for naturformidling



Nánari upplýsingar:

Plan arkitektar

Ármúla 19

108 Reykjavík

Tengiliður: Guðrún Ingvarsdóttir

handbok@planarkitektar.is

